



HYBRID

RAV4





*Acabado mostrado: Style*

100%  
HYBRID



# UNA COSA ES DISEÑO Y OTRA ESTILO

**POTENTE DADECLARACIÓN DE DISEÑO,  
AUTÉNTICO CARÁCTER DE TODOCAMINO**

*RAV4 es un todocamino concebido para ser conducido y diseñado para quienes quieren destacar. Combinando la imagen robusta de un auténtico SUV con un estilo limpio y dinámico, RAV4 tiene un aire elegante y urbano. Potente y con una presencia poderosa sobre el asfalto, la musculosa carrocería del RAV4 llama la atención. Desde los elegantes faros delanteros LED, pasando por la atrevida silueta del perfil y hasta llegar a las exclusivas ópticas traseras LED, transmite la imagen de un SUV audaz, diseñado para el mundo moderno.*





Acabado mostrado: Style + techo panorámico



Acabado mostrado: Black Edition

# UNA COSA SON LOS HÍBRIDOS Y OTRA TOYOTA HYBRID

## DISEÑADO PARA CUALQUIER CARRETERA Y CUALQUIER CIUDAD

*El potente motor de 2,5 litros del RAV4 alcanza unas prestaciones excepcionales sin renunciar a nada. Te da confianza independientemente de por dónde circules, desde veloces autopistas hasta ciudades congestionadas con restricciones al tráfico por emisiones, pasando por las carreteras más exigentes. Además, gracias a su sistema híbrido eléctrico de baterías autorrecargables, podrás disfrutar de una autonomía excepcional y gozarás de las ventajas de su propulsión eléctrica, como una conducción silenciosa y mayor eficiencia. El nuevo RAV4 abre una nueva era de rendimiento y capacidades.*





# UNA COSA ES CONTROL Y OTRA CONFIANZA

**GRACIAS A LA NUEVA PLATAFORMA TNGA, DISFRUTARÁS  
DE UNA CONDUCCIÓN APASIONANTE Y SEGURA**

*RAV4 ofrece un equilibrio sin concesiones entre espacio, confort de marcha, potencia y capacidad todocamino. Disfruta de una conducción natural con la potencia que necesites, gracias a la plataforma de nueva arquitectura global de Toyota (TNGA\*). Su bajo centro de gravedad y un chasis perfectamente equilibrado, ofrecen una conducción y estabilidad excepcionales. Su impresionante sistema 4x4 eléctrico proporciona una gran capacidad de tracción, ideal para condiciones de baja adherencia, en las que brinda una experiencia de conducción sin igual.*

\* Toyota New Global Architecture.





Acabado mostrado: Style + techo panorámico



*Acabado mostrado: Style + techo panorámico*

**HYBRID****220H Automático (e-CVT)**

Potencia máxima

**4x2 160 kW / 218 CV DIN****4x4 163 kW / 222 CV DIN**

Consumo\*

**4x2 5,5-5,9 l/100 km****4x4 5,6-6,0 l/100 km**CO<sub>2</sub>\***4x2 125-134 g/km****4x4 127-136 g/km**

Aceleración 0-100 km/h

**4x2 8,4 seg.****4x4 8,1 seg.**

# UNA COSA ES FUERZA Y OTRA POTENCIA

## COMBINACIÓN PERFECTA DE RENDIMIENTO, EFICIENCIA Y BAJAS EMISIONES

RAV4 cuenta con una completamente nueva motorización híbrida de 2,5 litros. Gracias al sistema de tracción a las cuatro ruedas inteligente, el RAV4 puede presumir de unas prestaciones impresionantes tanto en carretera como fuera de ella. Su capacidad de adaptarse a todo tipo de condiciones. Te proporcionará toda la tracción que necesites cuando la necesites, con nieve, con barro, en pendientes pronunciadas e incluso al tomar curvas a alta velocidad. Tendrás la seguridad de que ningún otro todocamino ofrece el mismo equilibrio entre potencia, eficiencia y placer al volante como el del nuevo RAV4.

**Selector de modo de conducción**

Se puede escoger entre el modo Eco para una mayor eficiencia, el modo Sport para una experiencia más apasionante o el modo Normal para la conducción cotidiana. Además, en caso de condiciones complicadas, basta con pulsar el botón Trail y el sistema AWD-i<sup>§</sup> te mantendrá en movimiento aunque solo dos ruedas tengan tracción.

e-CVT = Transmisión continuamente variable

\* Ciclo combinado, valores de ensayo WLTP.

§ Solo en versiones 4x4.



Acabado mostrado: Style

# UNA COSA ES SEGURIDAD Y OTRA TRANQUILIDAD

**INTELIGENCIA QUE APORTA LA SEGURIDAD PARA TODOS, DENTRO Y FUERA DEL VEHÍCULO**

RAV4 incluye un amplio abanico de sistemas de seguridad activa para que conduzcas con más confianza. El innovador Toyota Safety Sense lleva la asistencia al conductor a un nivel superior. El nuevo RAV4 no solo te avisa de posibles peligros, además te ayuda a reaccionar ante ellos. Así, no solo tú y tus pasajeros estaréis más seguros, sino que además disfrutaréis más que nunca de cada trayecto.



**Sistema de Seguridad Pre-colisión con Detector de Ciclistas**



**Detector de Peatones en Condiciones Nocturnas**



**Control de Crucero Adaptativo**



**Control de Crucero Inteligente**



**Avisador de Cambio Involuntario de Carril**

## **Sistema de llamada de emergencia e-Call**

RAV4 está equipado con e-Call, un sistema cuyo objetivo es ayudar a salvar vidas en carretera gracias al aviso inmediato al servicio de emergencias 112 en caso de accidente.



Acabado mostrado: Black Edition



# UNA COSA ES CALIDAD Y OTRA REFINAMIENTO

## UN HABITÁCULO SUPERIOR CON MATERIALES DE GRAN CALIDAD

*El interior del RAV4 está diseñado en torno a una amplia consola central y a un nuevo cuadro de mandos. La sencillez y la tecnología avanzada se dan la mano y el robusto diseño exterior se alía con la exquisita configuración del interior. Desde los nuevos materiales de categoría premium a la calidad exquisita de las tapicerías de los asientos, los detalles del interior inspiran al conductor y crean un espacio acogedor para todos los ocupantes.*

# UNA COSA ES COMODIDAD Y OTRA CONFORT

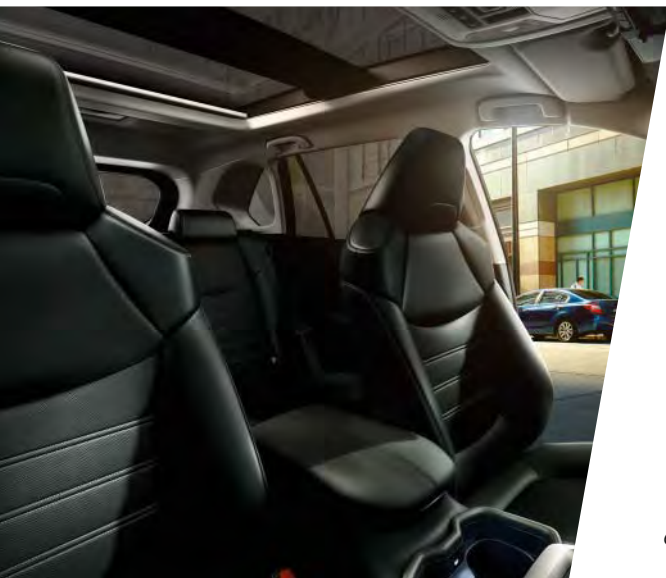

*El techo solar panorámico, con apertura eléctrica, inunda el vehículo de luz y saca más partido del acogedor espacio interior.*

## **UN ESPACIOSO INTERIOR SIN RENUNCIAR A LA VERSATILIDAD**

*RAV4 combina una gran visibilidad y una posición de conducción elevada con el confort de un habitáculo realmente impresionante. Su espacioso interior ofrece una refinada calidad sensorial, aportando una gran amplitud y confort, sin renunciar a la versatilidad. El amplio asiento trasero ofrece mucha holgura a la altura de los hombros, y el generoso espacio para las piernas permite a los ocupantes estirarse. El maletero, largo y amplio, cuenta con un suelo plano, sin rebordes ni surcos, para que resulte más sencillo cargar y descargar equipaje voluminoso. Además, al poder abatirse los asientos traseros, se puede disponer de aún más espacio cuando sea necesario.*

*Acabado mostrado: Luxury +  
techo panorámico*







Acabado mostrado: Luxury con tapicería de cuero gris

# UNA COSA ES CONECTADO Y OTRA MyT

## TECNOLOGÍA DISEÑADA CONFORME A TUS NECESIDADES

MyT es un conjunto de servicios conectados para tu coche, diseñados para hacer tu vida más fácil. A través de la aplicación MyT, puedes estar en conexión con tu Toyota, abriendo un nuevo mundo de posibilidades. Por ejemplo, puedes planear los viajes de antemano y enviar el destino directamente al navegador\* del coche. Y, si el último tramo de viaje es inaccesible en coche y debes hacerlo a pie, la aplicación te seguirá indicando la ruta restante. Además, ya nunca se te pasará una revisión, gracias al servicio de recordatorio de mantenimiento vinculado al kilometraje real de tu vehículo. Con todos los servicios conectados incluidos en MyT, podrás ahorrar tiempo, dinero e inconvenientes, cada día.

**MyT** by Toyota

Más información en [www.toyota.es/MyT](http://www.toyota.es/MyT)





**Datos de conducción**  
Graba y revisa todos tus datos de conducción, incluyendo velocidad, aceleración y kilometraje.



**Localiza mi Toyota**  
Con la ayuda de Google Maps, "Localiza mi Toyota" te dice exactamente dónde está tu coche y así siempre podrás saber dónde has aparcado.



**Comparte con mi Toyota**  
Planea un viaje desde la comodidad de tu casa (o cualquier otro lugar). Con MyT puedes mandar tu destino directamente al navegador de tu coche.\*



**Último tramo a pie**  
La guía último kilómetro transfiere los datos desde el navegador del coche a tu teléfono para los trayectos que necesitan acabarse a pie.\*



**Gestión de mantenimiento**  
Con el recordatorio de mantenimiento avanzado, basado en kilometraje real de tu coche, nunca se te pasará una revisión.

\* Únicamente para versiones con GO.

# UNA COSA ES INTELIGENCIA Y OTRA INGENIO

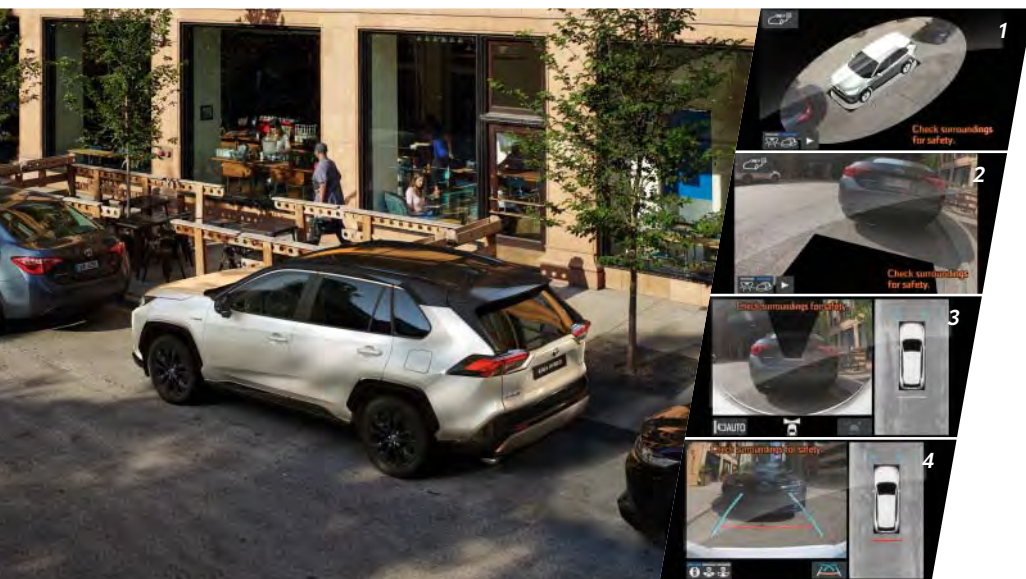

1. Vista panorámica 360°\*
2. Vista transparente\*
3. Vista frontal amplia y vista panorámica\*
4. Vista trasera amplia y vista panorámica\*

Acabado mostrado: Style + techo panorámico

## TECNOLOGÍA INNOVADORA QUE RESPONDE A TUS NECESIDADES

El nuevo RAV4 puede incorporar funciones como un retrovisor interior inteligente\* en el que se visualiza la imagen de la cámara trasera, un cargador inalámbrico para smartphone<sup>§</sup>, un equipo de sonido premium JBL® con nueve altavoces, que ofrece un sonido de calidad excepcional y una cámara de visión panorámica de 360°\* garantiza que nada escape a nuestro campo de visión. Toda tecnología para hacerte la vida más fácil, sean cuales sea las circunstancias de la conducción.

\* Solo disponible en acabado Luxury.

§ En móviles compatibles.

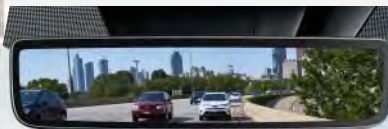
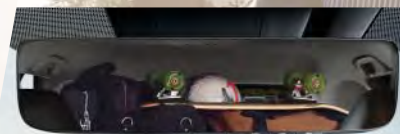

Con el nuevo retrovisor inteligente\*, los conductores pueden ver mejor lo que les rodea. Con solo pulsar un botón, el retrovisor interior electrocromático con regulación automática se convierte en un monitor digital de alta definición. Además, por medio de una cámara montada en la parte superior de la luna trasera del RAV4, el monitor garantiza en todo momento una vista despejada, incluso cuando hay objetos voluminosos en el maletero.

# UNA COSA ES FUNCIONAL Y OTRA PRÁCTICO

## ACABADO BUSINESS

Tu entrada al mundo RAV4, con un amplio equipamiento estándar.



Acabado mostrado: Business + barras longitudinales





## ACABADOS

### Equipamiento principal

- Toyota Touch® 2:
  - Sistema de audio con 6 alt. entrada USB (3) y pantalla táctil multifunción de 8"
  - Bluetooth® con audio streaming
- 7 airbags (delanteros, laterales, de cortina y rodillas conductor)
- Climatizador automático bi-zona
- Faros delanteros parábola LED con función Follow-me-home
- Sistema Acústico de Alerta de Vehículos (AVAS)
- Freno de mano eléctrico
- Información del vehículo a través de App MyT
- Llantas de aleación de 17" 225/65R17
- Luces de circulación diurna (tipo LED)
- Pantalla TFT a color de 4,2"
- Radio digital DAB
- Compatibilidad con Apple CarPlay™ y Android Auto™
- Rueda de repuesto (temporal 165/80 17AL)
- Sensor de luz
- Sistema de llamadas de emergencia e-Call
- Tapicería de tela color negro
- Toyota Safety Sense

### Opcionales:

- Barras de techo longitudinales
- Sistema de navegación GO

### **Equipamiento principal (adicional al Business)**

- Barras de techo longitudinales
- Cristales traseros oscurecidos
- Cámara de visión trasera
- Sensores de aparcamiento delanteros y traseros
- Sensor de lluvia
- Toyota Touch® 2 pantalla táctil multifunción de 8"
- Llantas de aleación de 18" 225/60R18
- Pantalla TFT a color de 7"
- Retrovisor interior electrocromático

### **ADVANCE PLUS**

- Portón automático con apertura y cierre eléctrico
- Sistema de entrada sin llave – Smart Entry
- Asiento conductor con regulación eléctrica (desliz. y altura)
- Sensor de aparcamiento delantero
- Tapicería de cuero sintético
- Asientos delanteros calefactables
- Asiento conductor con soporte lumbar eléctrico

### **Opcionales:**

TECHO PANORÁMICO (solo para Advance Plus)

- Techo panorámico practicable
- Kit de reparación de pinchazos (rueda de repuesto no compatible)

### **SISTEMA DE NAVEGACIÓN GO**

- Sistema de reconocimiento de voz
- Siri
- Wifi
- Acceso a Apps



Acabado mostrado: Advance



# UNA COSA ES UTILIDAD Y OTRA ESENCIAL

## ACABADO ADVANCE

*Este acabado ofrece un gran equilibrio entre funcionalidad, equipamiento y prestaciones.*



# UNA COSA ES DIFERENCIAR Y OTRA DESTACAR

## ACABADO STYLE

*Para aquellos conductores que quieren destacar, el acabado Style representa una propuesta sin concesiones. Una gran variedad de detalles sorprendentes se combinan para dar lugar a un RAV4 con una imagen fresca y rompedora.*



**Acabado mostrado: Style + techo panorámico practicable 4x4 AWD-i**



### **Equipamiento principal (adicional al Advance)**

- Kit de reparación de pinchazos
- Alerta de tráfico trasero (RTCA)
- Tapizado del techo negro
- Asiento conductor con soporte lumbar eléctrico
- Monitor de ángulo muerto (BSM)
- Asientos delanteros calefactables
- Pintura Bi-tono
- Portón automático con apertura y cierre eléctrico (botón)
- Faros delanteros proyector LED con función Follow-me-home
- Sistema de entrada sin llave – Smart Entry
- Llantas de aleación en negro de 19" 225/55R19
- Tapicería mixta de tela y cuero sintético con costura azul

### **Opcionales:**

#### **TECHO PANORÁMICO**

- Techo panorámico practicable

#### **SISTEMA DE NAVEGACIÓN GO**

- Sistema de reconocimiento de voz
- Siri
- Wifi
- Acceso a Apps

### **Equipamiento principal (adicional a Style)**

- Pintura Negro Cosmo
- Entrada USB (5)
- Equipo de audio premium JBL® con 9 altavoces
- Levas de cambio de marcha en la columna del volante
- Embellecedor portón trasero pintado en negro
- Paragolpes delanteros y traseros pintados en negro
- Parrilla frontal pintada en negro
- Cargador del smartphone inalámbrico\*
- Sensor inteligente de aparcamiento delantero y trasero (ICS)
- Tapicería mixta tela y cuero sintético con costura gris

### **Opcionales:**

#### **TECHO PANORÁMICO**

- Techo panorámico practicable

#### **SISTEMA DE NAVEGACIÓN GO**

- Sistema de reconocimiento de voz
- Siri
- Wifi
- Acceso a Apps

\* En móviles compatibles.



**Acabado mostrado: Black Edition**

# UNA COSA ES SER LLAMATIVO Y OTRA SER ROMPEDOR

## ACABADO BLACK EDITION

*Para aquellos que buscan un diseño inconfundible y un equipamiento excepcional. Su marcado carácter, donde el negro es protagonista, no dejará indiferente a nadie.*



**Equipamiento principal (adicional al Black Edition)**

- Sistema de navegación GO
- Retrovisor interior inteligente con visualización de imagen de cámara trasera
- Sistema de visión panorámica 360°
- Llantas de aleación en plata de 19" 225/55R19
- Embellecedores laterales
- Asiento conductor con regulación eléctrica con memoria de posición
- Tapicería de cuero
- Portón automático con apertura y cierre eléctrico (kick type\*)

**Opcionales:**

TECHO PANORÁMICO

- Techo panorámico practicable

\* No compatible con bola de remolque.

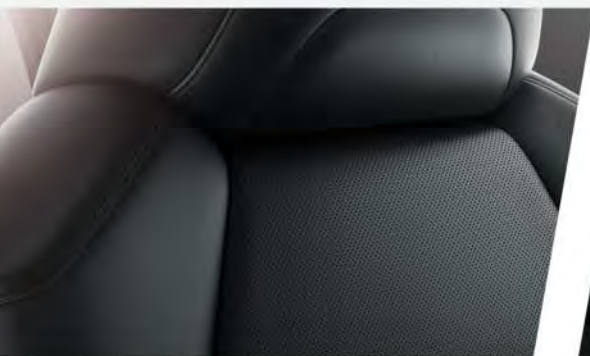

Acabado mostrado: Luxury

# UNA COSA ES SER ELEGANTE Y OTRA SER EXCEPCIONAL

## ACABADO LUXURY

*Para quienes quieren tener lo mejor, el extraordinario equipamiento del acabado Luxury lleva el refinamiento del RAV4 a niveles sin precedentes.*



# PERSONALIZA TU RAV4

## GAMA ACCESORIOS

La amplia gama de accesorios permite crear tu propio RAV4, añadiendo valor a tu coche.

### **Molduras laterales**

Destacan el carácter más deportivo y elegante de tu RAV4. Diseñados cuidadosamente para adaptarse al contorno de tu coche.

### **Embelledor cromado en portón trasero**

Con un elegante acabado en cromado, añade un toque de estilo a la parte inferior de tu maletero.



**Molduras laterales**



**Embelledor cromado en portón trasero**



## PACK ADVENTURE

### **Estribos laterales**

Robustos y resistentes, además de proteger los laterales, te facilita la entrada a su interior (1).

### **Protector de entrada de maletero**

Diseñado para proteger la pintura del paragolpes trasero contra arañazos al deslizar cargas pesadas o voluminosas dentro del maletero (2).

## PACK ADVENTURE+\*

### **Faldillas guardabarros**

Disfruta de cualquier travesía sin importar la calzada, minimizando el efecto del barro, las piedras, y el agua sobre la carrocería (3).

### **Toyota Protect**

Lo último en tecnología ultraresistente crea una capa protectora capaz de repeler todo tipo de suciedad (4).



\* Obliga a seleccionar Pack Adventure.

## ENTRETENIMIENTO Y SEGURIDAD INFANTIL

Sin olvidarnos de los mas pequeños...seguridad, protección y entretenimiento.



### Sistema de entretenimiento trasero

Con base en el respaldo de los asientos, el soporte de tablet ajustable es perfecto para cualquier modelo y dimensión de dispositivo.

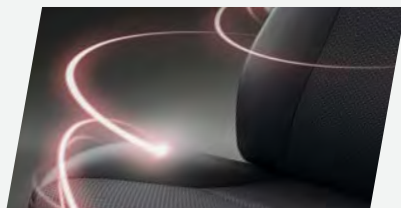

### Toyota Protect de tapicería

Te ayuda a mantener la tapicería como el primer día, gracias a una película protectora que repele la suciedad.

## SILLA DE SUJECIÓN INFANTIL



### G0+ Baby Safe

Silla de Grupo 0, perfecta para recién nacidos y hasta el 13 kg, indicado para contramarcha.

- Arnés de cinco puntos ajustable
- Reposacabezas acolchado ajustable
- Alas laterales acolchadas
- Capota flexible para proteger del sol
- Asa ergonómica para transporte

Recomendable el uso siempre de la "Base de silla Baby Safe"

- Dos anclajes ISOFIX
- Pata para evita balanceo en caso de colisión o frenazo
- Indicador de que la silla está bien conectada
- Botón para desenganchar sencillamente la silla
- Se pliega para almacenar fácilmente



### G1, DUO Plus

Silla de Grupo 1, diseñada para niños entre 8 meses – 4 años o hasta 18 kg.

- Arnés de 5 puntos ajustable
- Reposacabezas acolchado ajustable
- Alas laterales acolchadas
- Reclinación ajustable



### G2 y G3 KIDFIX

Adecuada para niños entre los 4 y 12 años (+35 kg). Para llevar en sentido de la marcha.

- X PAD (acolcha el cinturón de seguridad)
- Reposacabezas acolchado ajustable en altura
- XP SICT para un mejor apoyo con la puerta
- Reclinación ajustable

## TRANSPORTE Y CARGA

Realiza cualquier viaje con la máxima seguridad y capacidad de carga. Encuentra las mejores soluciones para transportar todo lo que imagines.

### Barras transversales (1)

Robustas, resistentes y fáciles de colocar para cargar el porta equipajes que elijas.

### Cofre portaequipaje (2)

Los cofres Thule se han diseñado con la longitud exacta, forma y capacidad para almacenar equipaje extra en los viajes que necesites. Encuéntralos en diferentes acabados y tamaños.

### Bola de remolque (3)

Indispensable para viajes largos y el desplazamiento cargas muy voluminosas y animales que no pueden ser transportados dentro del coche. Disponibles en fija o desmontables con conexiones de 7 o 13 pines.



## AUN MÁS CARGA

Descubre las opciones para cargar y guardar en tu RAV4.



### Reja divisora para mascotas\*

Conduce más tranquilo manteniendo a tus mascotas seguras en el maletero.

\*necesita reja separadora superior



### Protector de maletero

Con este suelo antideslizante protegerás no solo el fondo de tu maletero sino que además evitarás movimientos bruscos de la carga más pesada que lles. Fácil de colocar y fácil de limpiar.



### Soporte para esquís

No te olvides de los deportes de invierno, con este soporte carga tus mejores aliados para disfrutar de la nieve cuando quieras. Podrás transportar tanto equipamiento de esquí como tablas de snow.



*040 Blanco Classic*



*070 Blanco Perlado\**



*1D6 Plata Luna<sup>§</sup>*



*1G3 Gris Grafito<sup>§</sup>*



*218 Negro Cosmo<sup>§</sup>*



*3T3 Rojo Tokio\**



*6X3 Urban Khaki<sup>o</sup>*



*8X8 Azul Orión<sup>§</sup>*

# COLORES



**2QJ Bi-tono Blanco Perlado\* / Negro\*\***



**2QY Bi-tono Plata Luna / Negro\*\***



**2QZ Bi-tono Gris Grafito / Negro\*\***



**2RA Bi-tono Azul Orión / Negro\*\***

\* Pintura perlada. § Pintura metalizada. ° Pintura premium.

\*\* Pintura Bi-tono (solo para Style).

# LLANTAS

*Puedes elegir entre una amplia variedad de llantas, con diámetro de 17" y de 18", diseñadas para complementar tu RAV4 a la perfección.*



*Acabado mostrado: Black Edition*

**LLANTAS  
OPCIONALES**



**Llantas de 17" de 5 radios**  
De serie en Business



**Llantas de 18" de 5 radios**  
De serie en Advance y  
Advance Plus



**Llantas de 19" de 5 radios dobles**  
De serie en Style y Black Edition



**Llantas de 19" de 5 radios dobles**  
De serie en Luxury



**Llantas plateadas de 18" con  
5 radios dobles**  
Opcional para todos los acabados



**Llantas negras de 18" con  
5 radios dobles**  
Opcional para todos los acabados



**Llantas bitono de 18" con  
5 radios dobles**  
Opcional para todos los acabados

# TAPICERÍAS

La amplia gama de opciones de tapicería comprende tela, cuero sintético y cuero, disponible en tres colores. Sea cual sea tu elección, el confort y el estilo vienen de serie.



**Tapicería de tela**  
De serie en Business  
y Advance



**Tapicería cuero sintético**  
De serie en Advance Plus



Acabado mostrado: Luxury

## TAPICERÍAS OPCIONALES





**Tapicería mixta tela y cuero sintético con costura azul**  
De serie en Style



**Tapicería mixta tela y cuero sintético con costura gris**  
De serie en Black Edition



**Tapicería de cuero negro**  
De serie en Luxury



**Tapicería de cuero beige**  
De serie en Luxury



**Tapicería de cuero gris**  
De serie en Luxury



**Tapicería en cuero negro con costura en gris**  
Opcional en Business y Advance



**Tapicería bitono en cuero marrón micro perforado y negro**  
Opcional en Business y Advance



**Tapicería en cuero Alcántara® negro perforado, con costura en azul**  
Opcional en Style y Black Edition

# ESPECIFICACIONES

## CONSUMO Y EMISIONES

### 220H Automático (e-CVT) 4x2

### 220H Automático (e-CVT) 4x4

<b>Consumo</b>		
Consumo combinado WLTP (l/100 km)	5,5–5,8 / 5,5–5,9*	5,6–5,9 / 5,6–6,0*
<b>Emisiones CO<sub>2</sub></b>		
Emisiones CO <sub>2</sub> WLTP (g/km)	125–131 / 125–134*	127–133 / 127–136*
Emisiones CO <sub>2</sub> NEDC <sup>§</sup> (g/km)	102–108	100–103
<b>Mediciones realizadas bajo ciclo de ensayo WLTP</b>		
Combustible	Gasolina 95 octanos o más	Gasolina 95 octanos o más
Clasificación	Euro 6	Euro 6
Ruido dB (A)	69,5 (a 2500 rpm)	69,5 (a 2500 rpm)

## MOTOR

### 220H Automático (e-CVT) 4x2

### 220H Automático (e-CVT) 4x4

Número de cilindros	4 en línea	4 en línea
Motor	A25A-FXS	A25A-FXS
Sistema de alimentación	L-Jetronic (inyección variable directa/indirecta)	L-Jetronic (inyección variable directa/indirecta)
Par máximo (Nm/rpm)	221/3600–5200	221/3600–5200
Relación de compresión	14:1	14:1
Potencia máxima (kW/CV DIN)	160/218	163/222
Diámetro x carrera (mm x mm)	87,5 x 103,48	87,5 x 103,48

Los niveles de consumo de combustible así como de emisiones de CO<sub>2</sub> se miden en un entorno controlado, de acuerdo con los requisitos de la normativa Europea, sobre un vehículo representativo de esta versión de motorización y equipamiento. Para más información o si está interesado en los valores de un vehículo con distinto acabado, por favor contacte con Toyota España, S.L.U. o su concesionario Toyota. El tipo de conducción junto con otros factores (condiciones de carretera, tráfico, conducción del vehículo, equipo instalado después de la matriculación, carga, número de pasajeros, etc.) juega un papel en el consumo de combustible y emisiones de CO<sub>2</sub>.

Los valores de ensayo WLTP incluidos en este catálogo se facilitan con fines informativos. Hasta 1 de enero de 2021 no se tomarán como referencia los valores de ensayo WLTP para el Impuesto de Matriculación, sino los valores de ensayo NEDC Correlacionado.

e-CVT = Transmisión continuamente variable de forma eléctrica

\* El primer dato corresponde a los acabados Business y Advance, y el segundo a los acabados Style, Black Edition y Luxury

§ Ciclo de emisiones aplicable a efectos de Impuesto de Matriculación.

**TRANSMISIÓN**
**220H Automático (e-CVT) 4x2**
**220H Automático (e-CVT) 4x4**

Tipo	Automático (e-CVT)	Automático (e-CVT)
------	--------------------	--------------------

**PRESTACIONES**
**220H Automático (e-CVT) 4x2**
**220H Automático (e-CVT) 4x4**

Velocidad máxima (km/h)	180	180
Aceleración 0-100 km/h (seg)	8,4	8,1

**SUSPENSIÓN**
**220H Automático (e-CVT) 4x2**
**220H Automático (e-CVT) 4x4**

Delantera	MacPherson	MacPherson
Trasera	Independiente doble horquilla	Independiente doble horquilla

**FRENOS**
**220H Automático (e-CVT) 4x2**
**220H Automático (e-CVT) 4x4**

Delantera	Discos ventilados, Ø 328 mm	Discos ventilados, Ø 328 mm
Trasera	Discos macizos, Ø 317 mm	Discos macizos, Ø 317 mm

**CAPACIDAD DE CARGA**
**220H Automático (e-CVT) 4x2**
**220H Automático (e-CVT) 4x4**

Capacidad del maletero hasta el cubre equipajes (litros)	580	580
Capacidad del maletero hasta el techo (litros)	733	733
Número de asientos delanteros	2	2
Número de asientos traseros	3	3
Número de plazas	5	5

# ESPECIFICACIONES

## DIMENSIONES Y PESOS

### 220H Automático (e-CVT) 4x2

### 220H Automático (e-CVT) 4x4

Número de puertas	5	5
Longitud total (mm)	4600	4600
Anchura total (mm)	1855	1855
Altura total con barras de techo (1675 mm sin barras)	1685 / 1690*	1685 / 1690*
Anchura vía trasera (mm)	1640	1640
Distancia entre ejes (mm)	2690	2690
Peso en orden de marcha (kg)	1665 (Business – Black Edition) / 1680 (Luxury)	1725 (Business) / 1720 (Advance – Black Edition) / 1730 (Luxury)
Peso máximo autorizado (kg)	2135	2225
Capacidad de remolque con frenos (kg)	800	1650
Capacidad de remolque sin frenos (kg)	750	750
Radio de giro mínimo (m)	5,5	5,5
Capacidad depósito de combustible (litros)	55	55

## CAPACIDADES OFFROAD

### 220H Automático (e-CVT) 4x2

### 220H Automático (e-CVT) 4x4

Distancia mínima al suelo (mm)	190	190
Ángulo de salida (°)	20	20
Ángulo ventral (°)	15,5	15,5

**NEUMÁTICOS Y LLANTAS**

**Business      Advance      Style      Black Edition      Luxury**

Llantas de aleación de 17" 225/65R17	●	—	—	—	—
Llantas de aleación de 18" 225/60R18	—	●	—	—	●
Llantas de aleación en negro de 19" 225/55R19	—	—	●	●	—
Llantas de aleación en plata de 19" 225/55R19	—	—	—	—	●
Rueda de repuesto temporal	●	● <sup>§</sup>	—	—	—

● = De serie      — = No disponible      \* Primer dato corresponde a los acabados Business y Advance, el segundo a los acabados Style, Black Edition y Luxury.

§ No compatible con la opción techo panorámico practicable.

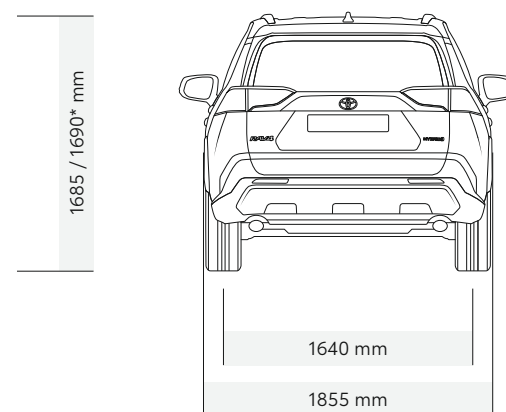
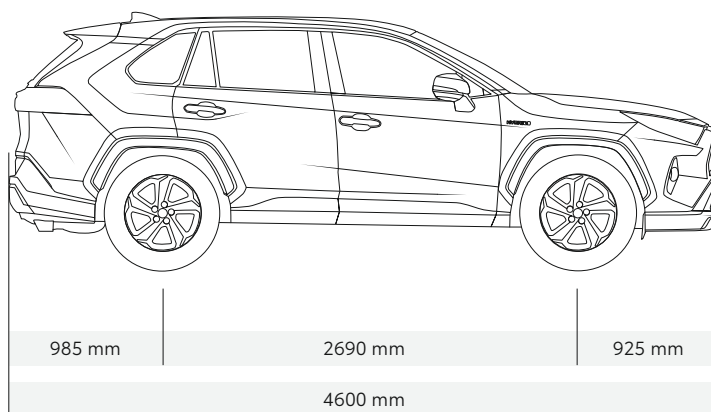
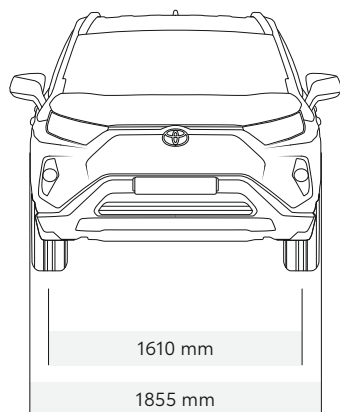

# EQUIPAMIENTO

EXTERIOR	Business	Advance	Style	Black Edition	Luxury
Faros delanteros aprábola LED con función Follow-me-home	●	●	–	–	–
Faros delanteros proyector LED con función Follow-me-home	–	–	●	●	●
Luces antinieblas delanteros y traseros	●	●	●	●	●
Opticas traseras LED	●	●	●	●	●
Paragolpes delanteros y traseros en color negro	●	●	●	●	●
Alerón trasero	●	●	●	●	●
Retrovisores exteriores color carrocería	●	●	– (negro)	●	●
Tiradores exteriores de puertas en el color de la carrocería	●	●	●	●	–
Tiradores exteriores de puertas en cromado	–	–	–	–	●
Molduras laterales negras	●	●	●	●	●
Paso de rueda negro	●	●	● (negro piano)	●	●
Cristales traseros oscurecidos	–	●	●	●	●
Pintura Bi-tono	–	–	●	–	–
Antena con forma de aleta de tiburón	●	●	●	●	●
Barras de techo longitudinales	○	●	●	●	●
Techo panorámico practicable	–	○ <sup>§</sup>	○	○	○
Embellecedores laterales	–	–	–	–	●
Embellecedor puerta trasero pintado en negro	–	–	–	●	–
Paragolpes delanteros y traseros pintados en negro	–	–	–	●	–
Parrilla frontal pintada en negro	–	–	–	●	–
Pintura Negro Cosmo	–	–	–	●	–

CONFORT	Business	Advance	Style	Black Edition	Luxury
Sensor de luz	●	●	●	●	●
Sensor de lluvia	–	●	●	●	●
Retrovisores exteriores con ajuste eléctrico	●	●	●	●	●
Retrovisores exteriores calefactables	●	●	●	●	●
Retrovisores exteriores abatibles eléctricamente	●	●	●	●	●
Cierre centralizado con mando a distancia	●	●	●	●	●
Sistema de entrada y arranque inteligente – Smart Entry	–	○*	●	●	●
Portón automático con apertura y cierre eléctrico (botón)	–	○*	●	●	–
Portón automático con apertura y cierre eléctrico (Kick type)	–	–	–	–	● <sup>º</sup>
Dirección asistida electrónica	●	●	●	●	●
Retrovisor interior inteligente con visualización de cámara trasera	–	–	–	–	●
Selector de modo de conducción Off road AWD-i	●**	●**	●**	●**	●**

● = De serie      ○ = Opcional      – = No disponible

\* Pack Opcional Advance Plus.

<sup>§</sup>Obliga el pack opcional Advance Plus.

<sup>º</sup>No compatible con bola de remolque.

\*\* Solo en versiones 4x4.

# EQUIPAMIENTO

INTERIOR	Business	Advance	Style	Black Edition	Luxury
Volante multifunción en cuero nappa	●	●	●	●	●
Tapicería de tela negra	●	●	–	–	–
Tapicería de cuero sintético negro	–	○*	–	–	–
Tapicería mixta tela y cuero sintético con costura azul	–	–	●	–	–
Tapicería mixta tela y cuero sintético con costura gris	–	–	–	●	–
Tapicería de cuero (negro / beige / gris)	–	–	–	–	●
Pomo de palanca de cambio en piel	●	●	●	●	●
Freno de mano eléctrico	●	●	●	●	●
Reposabrazos acolchado en consola central delantera	●	●	●	●	●
Guarnecido interior de puertas en simil piel	–	●	●	●	●
Revestimiento de techo color gris	●	●	–	–	●
Revestimiento de techo color negro	–	–	●	●	–
Reposabrazos de puertas delanteras en simil piel	●	●	●	●	●
Botón de arranque (Push Start)	●	●	●	●	●
Tacómetro analógico con indicador del sistema hybrid	●	●	●	●	●
Columna de dirección ajustable en altura y profundidad	●	●	●	●	●
Retrovisor interior electrocromático	–	●	●	●	●
Retrovisor interior inteligente	–	–	–	–	●
Cámara de visión trasera con guías	–	●	●	●	●
Climatizador bi-zona	●	●	●	●	●



INTERIOR	Business	Advance	Style	Black Edition	Luxury
Toma de corriente para plazas delanteras de 12V (2)	●	●	●	●	●
Toma de corriente 12V en las plazas traseras	●	●	●	●	●
Avisador de olvido de llaves	●	●	●	●	●
Asiento del conductor con ajuste eléctrico (altura y deslizamiento)	–	○*	●	●	●
Asiento del conductor con ajuste eléctrico con memoria de posición	–	–	–	–	●
Asiento del conductor con ajuste lumbar eléctrico	–	○*	●	●	●
Asientos delanteros calefactables	–	○*	●	●	●
Asientos traseros abatibles (60:40)	●	●	●	●	●
Levas de cambio de marcha en la columna del volante	–	–	–	●	●
Sistema Toyota Easy Flat	●	●	●	●	●
Elevalunas eléctricos delanteros y traseros	●	●	●	●	●
Elevalunas con función un toque en ventana de conductor	●	●	●	●	●
Elevalunas eléctricos con función anti-atrapamiento	●	●	●	●	●
Luz de lectura para conductor y pasajero	●	●	●	●	●
Iluminación del maletero	●	●	●	●	●
Sistema de iluminación interior temporizada	●	●	●	●	●
Asideros delanteros y traseros con retorno amortiguado	●	●	●	●	●
Parasoles conductor y copiloto con espejo y luz de cortesía	●	●	●	●	●

● = De serie

○ = Opcional

– = No disponible

\* Pack Opcional Advance Plus.

# EQUIPAMIENTO

<b>ALMACENAJE</b>	<b>Business</b>	<b>Advance</b>	<b>Style</b>	<b>Black Edition</b>	<b>Luxury</b>
Reposabrazos con portaobjetos	●	●	●	●	●
Guantera con llave	●	●	●	●	●
Bolsillo en puertas laterales con portabotellas	●	●	●	●	●
Portabebidas delanteros y traseros	●	●	●	●	●
Cubre equipaje enrollable	●	●	●	●	●

MULTIMEDIA	Business	Advance	Style	Black Edition	Luxury
Radio digital DAB	●	●	●	●	●
Cargador del smartphone inalámbrico	–	–	–	●	●
Pantalla multi-información TFT a color de 4,2"	●	–	–	–	–
Pantalla multi-información TFT a color de 7"	–	●	●	●	●
Mandos de audio y teléfono en el volante	●	●	●	●	●
Mandos de control multimedia en el volante	●	●	●	●	●
Mandos de reconocimiento de voz en el volante	●	●	●	●	●
Pantalla táctil multifunción de 8"	●	●	●	●	●
Equipo de audio con 6 altavoces	●	●	●	–	–
Equipo de audio premium JBL® con 9 altavoces	–	–	–	●	●
Compatibilidad con Apple CarPlay™ y Android Auto™	●	●	●	●	●
Toma USB	●	●	●	●	●
Manos libres Bluetooth® con función audio streaming	●	●	●	●	●
Sistema de navegación GO	○	○	○	○	●
Información del vehículo a través de la App MyT	●	●	●	●	●

● = De serie    ○ = Opcional    – = No disponible

# EQUIPAMIENTO

SEGURIDAD	Business	Advance	Style	Black Edition	Luxury
Bloqueo infantil de cerraduras traseras	●	●	●	●	●
Sistema de llamadas de emergencia e-Call	●	●	●	●	●
Frenos ABS con distribución electrónica de la frenada EBD	●	●	●	●	●
Avisador frenada de emergencia (warning)	●	●	●	●	●
Luces de freno LED	●	●	●	●	●
Ajuste automático de altura de faros	●	●	●	●	●
Faros antiniebla delanteros	●	●	●	●	●
Luces de circulación diurna con tecnología LED	●	●	●	●	●
Retrovisores con intermitentes integrados	●	●	●	●	●
Detector de ángulo muerto (BSM)	–	–	●	●	●
Alerta de tráfico trasero (RCTA)	–	–	●	●	●
Inmovilizador	●	●	●	●	●
Control de estabilidad del vehículo (VSC+)	●	●	●	●	●
Control de oscilación (TSC)	●	●	●	●	●
Control de tracción	●	●	●	●	●
Asistencia al arranque en pendiente (HAC)	●	●	●	●	●
Indicador de baja presión de neumáticos (TPWS)	●	●	●	●	●
Sensores de aparcamiento delanteros y traseros	–	●	●	●	●
Cámara de visión trasera	–	●	●	●	●
Sistema de visión panorámico 360°	–	–	–	–	●
Sistema Acústico de Alerta de Vehículos (AVAS)	●	●	●	●	●

<b>SEGURIDAD</b>	<b>Business</b>	<b>Advance</b>	<b>Style</b>	<b>Black Edition</b>	<b>Luxury</b>
Recodatorio de cinturones desabrochados (delanteros y traseros)	●	●	●	●	●
Cinturones de seguridad con pretensores y limitador de fuerza	●	●	●	●	●
Limitador de velocidad	●	●	●	●	●
7 airbags: frontales, laterales, de cortina y de rodilla (conductor)	●	●	●	●	●
Cinturón de seguridad delantero ajustable	●	●	●	●	●
Botón "On/Off" del airbag delantero para pasajero	●	●	●	●	●
2 anclajes ISOFIX de 3 puntos (plazas laterales traseras)	●	●	●	●	●
Reposacabezas delanteros con efecto antilatigazos	●	●	●	●	●
Reposacabezas traseros	●	●	●	●	●

<b>TOYOTA SAFETY SENSE</b>	<b>Business</b>	<b>Advance</b>	<b>Style</b>	<b>Black Edition</b>	<b>Luxury</b>
Sistema de Seguridad Precolisión con Detector de Ciclistas	●	●	●	●	●
Control de Crucero Adaptativo	●	●	●	●	●
Control de Crucero Inteligente	●	●	●	●	●
Detector de Peatones en Condiciones Nocturnas	●	●	●	●	●
Reconocimiento de Señales de Tráfico	●	●	●	●	●
Control Inteligente de Luces de Carretera	●	●	●	●	●
Avisador de Cambio Involuntario de Carril con Corrección de Volante	●	●	●	●	●

● = De serie    ○ = Opcional    – = No disponible

# DESAFÍO MEDIOAMBIENTAL 2050

TOYOTA  
ENVIRONMENTAL  
CHALLENGE 2050



*En Toyota, queremos ir más allá del cero impacto medioambiental y dejar el mundo en un lugar mejor que lo que encontramos. Para que eso se haga realidad, Toyota ha marcado seis retos medioambientales que deben superarse antes de 2050 a fin de alcanzar un desarrollo sostenible de mano de la sociedad.*



## DESAFÍO 1

### CERO EMISIONES DE CO<sub>2</sub> DE VEHÍCULOS NUEVOS

El reto es conseguir que en el año 2050 los nuevos modelos emitan un 90% menos de CO<sub>2</sub> que los que estaban a la venta en 2010. Para ello, Toyota investiga y desarrolla nuevas tecnologías más respetuosas con el medio ambiente.



## DESAFÍO 2

### CERO EMISIONES DE CO<sub>2</sub> EN EL CICLO DE VIDA DEL VEHÍCULO

El reto de Toyota es reducir a cero las emisiones en todo el ciclo de vida de los vehículos, desde su fabricación y transporte al punto de venta, hasta el fin de su vida útil.



## DESAFÍO 3

### CERO EMISIONES DE CO<sub>2</sub> EN LAS FÁBRICAS

Para reducir las emisiones de carbono en nuestras plantas de fabricación, nos centramos en mejorar las tecnologías que utilizamos y en cambiar a fuentes de energía alternativas. Estamos comprometidos a hacer que nuestras instalaciones sean más eficientes en el uso de la energía y adoptar fuentes de energía renovables como la energía solar y eólica, así como la energía baja en carbono, como la energía del hidrógeno.



## DESAFÍO 4

### REDUCIR AL MÍNIMO Y OPTIMIZAR EL USO DE AGUA

Toyota quiere lograr una gestión eficaz de aguas residuales y reducir al mínimo el consumo de agua, teniendo en cuenta las condiciones de cada país y región.



## DESAFÍO 5

### CONSTRUIR UNA SOCIEDAD Y SISTEMAS BASADOS EN EL RECICLAJE

Hemos trabajado en este reto de reciclaje más de 40 años. Como resultado, el 95% de todos los RAV4 es ahora reutilizable. Toyota promueve el despliegue a escala mundial de tecnologías que favorezcan el reciclaje y el trabamamiento de los vehículos que son desguazados.



## DESAFÍO 6

### CONSTRUIR UNA SOCIEDAD FUTURA EN ARMONÍA CON LA NATURALEZA

Para preservar y mejorar nuestra relación con el mundo natural, estamos organizando la reforestación y la plantación de árboles, entornos urbanos verdes y otras iniciativas ambientales, tanto en nuestras propias instalaciones como en el resto del mundo. Nuestro objetivo es establecer una sociedad donde la gente y la naturaleza coexistan en armonía.

Para obtener más información sobre las actividades medioambientales de Toyota, visita: [www.toyota.es](http://www.toyota.es)



# TOTAL TRANQUILIDAD CON TOYOTA





## PROGRAMA DE SERVICIO HYBRID

Cobertura Hybrid Battery Extra Care\* una vez al año o cada 15.000 km (lo que suceda antes) durante diez años desde la fecha de matriculación.

## SERVICIO DE CALIDAD

Tu Toyota necesitará una revisión de salud y seguridad al menos una vez cada dos años o cada 30.000 km (lo que suceda antes). También es precisa una revisión intermedia cada año o cada 15.000 km

## BAJO COSTE DE MANTENIMIENTO

Todos los vehículos Toyota están diseñados y fabricados para reducir al mínimo los gastos de mantenimiento.

## COMPONENTES ORIGINALES

Para asegurar la calidad Toyota, solo se utilizan en tu vehículo componentes auténticos y aprobados.

## GARANTÍA COMPLETA

Los vehículos nuevos Toyota cuentan con una garantía de tres años/100.000 km<sup>§</sup>, que cubre cualquier defecto debido a un fallo de fabricación.

## MAYOR SEGURIDAD

El completo sistema de seguridad de Toyota soporta la estricta prueba de ataque de cinco minutos de las compañías de seguros.

## TOYOTA EURO CARE

Conduce con total tranquilidad con la asistencia en carretera Toyota Eurocare, gratuita durante tres años en 40 países europeos.

## ACCESORIOS ORIGINALES

Los accesorios Toyota se diseñan y se fabrican con el mismo cuidado, calidad y atención a los detalles que los vehículos Toyota. Todos los accesorios cuentan con tres años de garantía si se adquieren junto con el vehículo<sup>§</sup>.

Para obtener más información sobre tu tranquilidad, visita: [www.toyota.es](http://www.toyota.es)

\* Consulta en tu concesionario los detalles concretos del programa.

§ Consulta en tu concesionario los detalles concretos de la garantía.



*Acabado mostrado: Style + Techo panorámico*



# RAV4

*UNA COSA SON LOS HÍBRIDOS Y OTRA  
TOYOTA RAV4 HYBRID.*



# RAV4.

100% SUV. 100% HYBRID.

[www.toyota.es](http://www.toyota.es)

En la medida de nuestro conocimiento, toda la información contenida en el presente catálogo es correcta en el momento de su impresión. Los detalles de las especificaciones y el equipo que se facilitan en este catálogo están sujetos a condiciones y requisitos locales y, por lo tanto, podrían diferir de los modelos existentes en su zona. Por favor, solicite a su concesionario los datos sobre sus especificaciones y equipamiento locales. Los colores de la carrocería del vehículo pueden diferir ligeramente de los de las fotografías impresas en este catálogo. La legibilidad de los códigos QR presentes en este catálogo puede diferir dependiendo del escáner utilizado. Toyota no se responsabiliza en caso de que su aparato no pueda leer códigos QR. Toyota España S.L.U. se reserva el derecho de modificar cualquier detalle relativo a las especificaciones y el equipo sin aviso previo. © 2020 Toyota España, S.L.U. • Está prohibida la reproducción total o parcial, por cualquier medio, de esta publicación sin el consentimiento previo por escrito de Toyota España, S.L.U.