



Toyota
Professional



PROACE CITY
& PROACE CITY ELECTRIC

LA TRANQUILIDAD VIENE DE SERIE

La nueva Proace City se une a nuestra versátil Proace y a los legendarios todoterrenos Land Cruiser y Hilux, para completar la gama de vehículos comerciales de Toyota. Un equipo imbatible encargado de impulsar tu negocio allá donde te propongas.

En Toyota somos conscientes de lo importante que es tu negocio, y nos lo tomamos tan en serio como tú. Siempre puedes confiar en nuestros técnicos altamente cualificados y en una gama de servicios diseñados especialmente para que nada te detenga.

ÍNDICE

4	Proace City Electric	26	Gama pasajeros
6	Conducción eléctrica	28	Confort
8	Carga eléctrica	30	Seguridad
10	Conectividad Eléctrica	32	Acabados
12	MyT servicios conectados	34	Accesorios
14	Van	36	Colores, llantas y tapicerías
16	Gama mercancías	38	Especificaciones
18	Capacidad de carga	42	Equipamiento
20	Confort y multimedia	50	Servicios
22	Acabados	52	Tranquilidad
24	Combi		



RENDIMIENTO ELÉCTRICO. CERO EMISIONES.

Equipada para el día a día en la ciudad, Proace City Electric se basa en un tren motriz eléctrico de cero emisiones impulsado por batería. La gama Proace City ofrece una versatilidad ilimitada y el nuevo modelo BEV proporciona una eficiencia aún mayor. Esta es tu inigualable herramienta para trabajar en la ciudad, creada para cada horario y necesidad. Conduce con la máxima comodidad durante todo el día, disfrutando de su refinado silencio interior y una amplia autonomía, de hasta 275 km. Disfruta de la excelente conducción de un potente motor eléctrico, sin importar las paradas que debas hacer en tu día de trabajo.

En el interior, las funciones de EV integradas realizan un seguimiento sin esfuerzo de la capacidad y el consumo de la batería, lo que te permite centrarte en el trabajo que te aguarde por delante.

5 RAZONES CLAVE PARA COMPRAR UN VEHICULO ELÉCTRICO



BAJOS COSTES DE FUNCIONAMIENTO
Disfruta de un generoso ahorro en combustible, impuestos y mantenimiento. Proace City Electric te permite ahorrar dinero en todo momento.



CERO EMISIONES
Conduce por la ciudad sin preocupaciones con un tren motriz silencioso de cero emisiones, una potencia de motor excepcional y la oportunidad de estacionar con descuento.



AUTONOMÍA DE HASTA 280 KM*
Gracias a la impresionante autonomía de la Proace City Electric y su excelente capacidad de remolque de 750 kg, podrás ir con total confianza adonde lo precises.



RECARGA RÁPIDA
Aprovecha al máximo cada trayecto. La recarga rápida pública te permite recargar la batería al 80 % en 30 minutos.



SOPORTE TOYOTA PROFESIONAL
Nuestros concesionarios Toyota Professional están a tu disposición para mantenerte siempre en movimiento. Con técnicos altamente capacitados y una amplia gama de servicios creados pensando en ti, Toyota Professional te ofrece el respaldo que necesitas para tu total tranquilidad.

* Mediciones realizadas bajo ciclo de ensayo WLTP.





EL TRABAJO DE LA BATERÍA
 La electricidad de la batería alimenta al motor que hace girar las ruedas. Como el vehículo se apaga cuando está parado y regenera energía al frenar, el desperdicio de energía se reduce al mínimo. Cuando se vacía, la batería se recarga mediante una toma de pared o unidad específica.



ELECCIÓN ENTRE TRES MODOS DE CONDUCCIÓN
 Proace City Electric está equipada con un exclusivo interruptor de modos de conducción. Sus tres modos te permiten optimizar el rendimiento del tren motriz según tus circunstancias: Power para una aceleración más rápida, Normal para el uso diario y Eco para aumentar la autonomía de conducción.

CONDUCCIÓN ELÉCTRICA FÁCIL

Con una autonomía de 275 km*, Proace City Electric hace que trabajar en áreas urbanas resulte fácil. El tren motriz eléctrico reduce sin esfuerzo los costes de funcionamiento y la huella de carbono de tu empresa, sin dejar emisiones a tu paso. Proace City Electric gestiona con extraordinaria eficiencia la exigente conducción urbana, con arranques y paradas, conservando la energía de la batería durante el desplazamiento. Disfruta de un par máximo instantáneo, gracias a la aceleración silenciosa y sin interrupciones de su potente motor, con una variedad de modos de conducción. Disfruta conduciendo durante los trayectos de trabajo, con una paz y una tranquilidad excepcionales.

* La autonomía puede variar dependiendo del estilo de conducción, la temperatura externa y otros factores.

EJEMPLO DE UN TRAYECTO DIARIO DE 280 KILÓMETROS



PUNTO DE PARTIDA
 Un florista sale de su casa hacia su floristería



RECOGIDA
 Recoge la mercancía del día



ENTREGA
 Realiza la entrega al primer cliente



ENTREGA
 Realiza la décima y última entrega



ENTREGA
 Regresa a la tienda para dejar las flores no entregadas



REGRESO A CASA
 Vuelve a casa y recarga el vehículo en el cargador de pared

FÁCIL RECARGA

Con Proace City Electric, conducir con cero emisiones no supone ningún esfuerzo, ya que puedes recargar la batería al 80 % en tan solo 30 minutos.

Recarga la batería mediante una toma de corriente doméstica, disfruta de una recarga acelerada con un cargador de pared o utiliza la recarga rápida mientras viajas. Con su batería de 50 kWh, Proace City Electric te garantiza que podrás estar siempre en movimiento allá donde necesites ir. Cuando está enchufada, el indicador de estado que hay en la tapa de recarga muestra el estado de recarga de la batería, lo que garantiza una gran cantidad de energía incluso en los días laborables más ajetreados.



FÁCIL VERIFICACION DEL ESTADO DE RECARGA

La luz indicadora del estado de la batería, que se encuentra dentro de la tapa de recarga de Proace City Electric, ofrece una sencilla manera de verificar el estado de la recarga.

- APOYAR
- CARGA CRONOMETRADA
- CARGANDO
- ERROR

CARGADOR DE PARED, CONECTADO⁵

El cargador de pared Connected Ready Wall Box es una solución de recarga inteligente para aplicaciones domésticas y semipúblicas. Cuenta con LAN, Wi-Fi y LTE opcional, y su cubierta translúcida muestra iconos retroiluminados en color indicando el estado de la recarga.

CARGA DE LA BATERIA DE 50 kWh



RECARGA RÁPIDA

Conectada a punto de recarga público, la batería de 50 kWh tarda 0,5 horas* en cargarse un 80%.



CARGADOR DE PARED (WALL BOX)

Conectada a un cargador de pared rápido, fiable y específico para el hogar/la oficina, la batería de 50 kWh tarda 5-7,5 horas* en cargarse por completo.



TOMA DOMÉSTICA

Conectada a una toma de corriente doméstica, al igual que un teléfono móvil, la batería de 50 kWh tarda entre 15 y 31 horas* en cargarse por completo.

* Los tiempos de recarga están sujetos a las circunstancias locales.



Modelo visualizado Van GX PLUS.



PROGRAMAS DE RECARGA DE LA BATERÍA Y PRECALENTAMIENTO TÉRMICO
 Asegúrate de que Van está lista cuando la necesites, gestionando tus tiempos de recarga preferidos y calentando la cabina antes de que comience el día.



PANTALLA DEL USO DE LA BATERÍA
 Con esta guía visual, que te indica cuánta energía de la batería se utiliza y se recupera en los viajes, podrás depurar tu estilo de conducción.

CONECTARTE, CONTROLAR Y ESTAR INFORMADO

Mantenerse conectado y en control cuando se está trabajando es siempre lo más importante. La exclusiva gama de características EV de Proace City Electric ofrece información clave de un vistazo, sin que tengas que desviar la atención de la carretera. La pantalla TFT intuitiva y el medidor combinado te mantendrán informado de todo, desde el consumo hasta la capacidad de la batería. El localizador de estaciones de recarga y el verificador de la autonomía también te mantendrán al tanto a través del sistema de navegación inteligente. Proace City Electric tiene todas las características que necesitas para llevar a cabo todo el trabajo.

AYÚDATE A REALIZAR EL TRABAJO ESTANDO CONECTADO

Mantente conectado a lo que más te importa desde tu smartphone mientras recorres ese camino. A través de tu app MyT, convierte tu experiencia de conducción en un momento memorable. Conectar tu teléfono te permite, entre otras cosas, programar la carga remota y el sistema de aire acondicionado, ya sea desde dentro o fuera de tu vehículo. MyT, la tecnología que mejora cada viaje, ¡tu viaje!

PROGRAMA LA CARGA DE LA BATERÍA DESDE TU TELÉFONO

La integración con tu smartphone te permite fácilmente programar la carga de la batería de forma remota. Conéctate a todas tus aplicaciones favoritas mediante el asistente por voz, ya sea dentro o fuera del vehículo.

ACCESO AC REMOTO INTELIGENTE

¿Quieres ajustar la temperatura antes de iniciar tu viaje? Haga frío o calor, programa el aire acondicionado o calefacción de forma remota con un toque usando MyT.

Más información en:
www.toyota.es/MyT



CREADA PENSANDO EN TI Y EN TU NEGOCIO

¿Necesitas un socio de confianza? La nueva Proace City Van es tu elección para transportar todo lo que necesites, con la máxima garantía para que todo llegue a su destino en perfectas condiciones.



UN VEHÍCULO QUE SE ADAPTA A LAS EXIGENCIAS DE CADA DÍA



Con un total de 7 combinaciones de acabados, motores, batería y longitudes, Proace City Van está diseñada para adaptarse como un guante a las necesidades de tu negocio.

Gracias a una cuidadosa selección de combinaciones que incluyen: dos plazas, acabado GX PLUS, dos longitudes (Media y Larga) ,una batería en la versión eléctrica (50kWh) y dos

motores (1.5 D de 75 kW (100 CV) 6 M/T y 1.5 D de 97 kW (130 CV) 6 M/T que ofrecen unas emisiones y una eficiencia de combustible líderes en su clase.

Sea cual sea tu actividad, hay una Proace City Van que se adapta perfectamente a ti.

GX PLUS

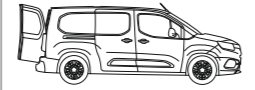
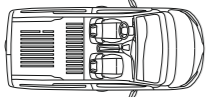
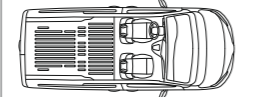
TAMAÑO	MEDIA	LARGA
PUERTA LATERAL DERECHA		
PUERTAS TRASERAS APUERTURA 180°		
PLAZAS		
MOTOR	1.5 D 75 kW (100 CV) 6 M/T 1.5 D 97 kW (130 CV) 6 M/T	1.5 D 75 kW (100 CV) 6 M/T 1.5 D 97 kW (130 CV) 6 M/T
BATERÍA	50 KWH	50 KWH



Modelo visualizado Van GX PLUS.

PUEDE CON TODO

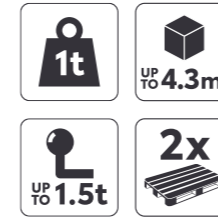

Funcional, versátil y accesible, la nueva Proace City Van es la furgoneta urbana perfecta. Con la mejor longitud de carga de su categoría y un generoso volumen de carga, tanto las versiones medias como las largas pueden acomodar dos europalets.

Gracias a su impresionante capacidad de carga útil de hasta 1 tonelada (800 kg en la versión eléctrica) y su capacidad de remolque de hasta 1,5 toneladas (750 kg

versión eléctrica), podrá llevar a cabo cualquier trabajo, tanto si necesitas cargar mucho peso como si necesitas espacio.

Diseñada para facilitar tu negocio, Proace City Van es muy fácil de conducir, gracias a su tamaño compacto y su diseño inteligente.

Tu carga siempre estará accesible, con la puerta lateral derecha y las puertas traseras paneladas con apertura 180°.



GANCHOS DE SUJECIÓN DE CARGA

Asegura la carga y reduce el riesgo de daños durante el tránsito.

TAMAÑOS

2 Plazas

MEDIA



1,8 m

4,4 m

Máxima capacidad de carga:
650 kg–1000 kg (800 kg versión eléctrica)
Longitud de carga: 1817 mm
Altura de carga: 1200 mm
Ancho de carga: 1630 mm

LARGA



2,2 m

4,7 m

Máxima capacidad de carga:
1000 kg (750 kg versión eléctrica)
Longitud de carga: 2167 mm
Altura de carga: 1200 mm
Ancho de carga: 1630 mm

Modelo visualizado Van GX PLUS.

CONFORT Y TECNOLOGÍA A TU SERVICIO

El espacio del habitáculo líder en su clase, el salpicadero bien organizado y los múltiples espacios de almacenamiento en cabina, ponen a tu alcance todo lo que necesitas en cada momento.

Además, dispondrás de la última tecnología para apoyarte en tu día a día. La pantalla táctil ofrece lo último en multimedia y conectividad. No es sólo un sistema de audio; su pantalla de 20 cm (8") ofrece una experiencia intuitiva y atractiva que te permite acceder a las funciones de tu Smartphone, como MirrorLink®, Apple CarPlay con asistencia Siri, Android Auto™ con asistente de Google y Bluetooth®.

Proace City Van te mantiene en contacto e informado hasta llegar a tu destino.



TOYOTA CONNECT (APPLE CARPLAY Y ANDROID AUTO™)

Enchúfalo y Toyota Connect creará una imagen de tu teléfono inteligente. Ahora, escuchar música y realizar llamadas telefónicas resulta aún más sencillo.



E-CALL

Conecta con los servicios de emergencia si el vehículo está involucrado en un accidente grave.



ALMACENAMIENTO ABIERTO Y CERRADO EN EL SALPICADERO

La comodidad del almacenamiento abierto y la seguridad del almacenamiento cerrado te permiten encontrar todo lo que necesitas en un segundo.



ALMACENAMIENTO EN EL SUELO Y EL TECHO

Las soluciones inteligentes maximizan el espacio con almacenamiento bajo el asiento y en el techo.

Apple CarPlay es una marca registrada de Apple Inc.



Modelo visualizado Van GX PLUS.

VAN GX PLUS



TAMAÑOS

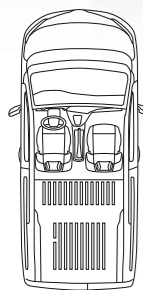

Media

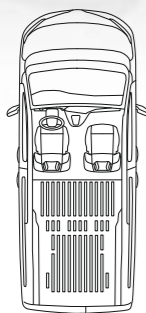

Larga

CARACTERÍSTICAS PRINCIPALES

GX PLUS

- 2 plazas
- Asiento de conductor con soporte lumbar y ajuste de altura
- Asistente de arranque de pendiente (HAC)
- Asistente de frenada de emergencia (BA)
- Bluetooth® y USB
- Carga normal 650 kg (1.5 D 75 kW (100 CV)) 750 kg (L2) – 800 kg (L1) (versión eléctrica 50 kWh) y extra 1000 kg (1.5 D 75 kW (100 CV) y 1.5 D 97 kW (130 CV)).

- Climatizador manual
- Control de estabilidad (VSC)*
- Faros antiniebla
- 6 ganchos de sujeción zona de carga
- Luz en zona de carga
- Mamparo completo
- Pantalla multimedia Toyota Touch®2 de 20 cm (8")
- Puerta lateral derecha deslizable manualmente
- Protector en zona de carga de plástico
- Retrovisores exteriores calefactables, plegables manualmente y ajustables eléctricamente

- Sensores de aparcamiento
- Sensor de luz y lluvia
- Sistema de integración móvil (Apple CarPlay + Android Auto™)



ACABADOS

MOTORES

ELÉCTRICO

Batería 50 kWh

Potencia 100 kW (136 CV)

Consumo eléctrico combinado[§] 187–227 Wh/km

Emisiones CO₂[§] 0 g/km

Disponible **Van GX PLUS media y larga**

DIESEL

1.5 D 75 kW (100 CV) 6 M/T

Potencia 75 kW (100 CV)

Consumo de combustible[§] 5,0–5,9 l/100 km

Emisiones CO₂[§] 131–156 g/km

Disponible **Van GX PLUS**

media y larga

1.5 D 97 kW (130 CV) 6 M/T

Potencia 97 kW (130 CV)

Consumo de combustible[§] 5,1–6,0 l/100 km

Emisiones CO₂[§] 133–157 g/km

Disponible **Van GX PLUS media y larga**

LLANTAS



Llantas acero de 15"
1.5 D 75 kW (100 CV)
carga 650 kg



Llantas acero de 16"
1.5 D 75 kW (100 CV) y 97 kW
(130 CV) carga 1.000 kg y
batería de 50 kWh

LA FLEXIBILIDAD QUE NECESITAS

Elige entre material de trabajo, carga y pasajeros. Elige entre 5 o 7 plazas. Elige lo que necesites para seguir adelante.

Cada jornada de trabajo es distinta, y Proace City Combi se adapta para que siempre consigas tu objetivo.







DISEÑO INTELIGENTE QUE SE ADAPTA A LAS EXIGENCIAS DE CADA DÍA

Ya sea por trabajo o por placer, la Proace City Combi tiene la capacidad de adaptarse en cada momento a lo que necesites.

Dispone de un total de 6 combinaciones gracias a sus dos longitudes (media y larga), el acabado VX disponible en 5 y 7 plazas, a su batería (50 Kwh) y tres motorizaciones (1.5 D 75 kW (100 CV) 6 M/T, 1.5 D 97 kW (130 CV) 6 M/T y 8 A/T).

Su segunda fila se pliega con total facilidad dejando un suelo de carga plano, por lo que cuando no lleves personas detrás, dispondrás de un espacio inigualable. La cabina ha sido diseñada de forma inteligente para presentar multitud de espacios para que siempre tengas a mano lo que necesitas. Además, la capacidad de remolque de 1.5 t (750 kg en la versión eléctrica) te ayudará a que nada se quede atrás.

VX

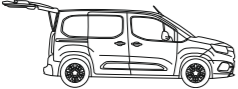
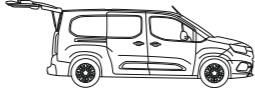
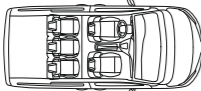
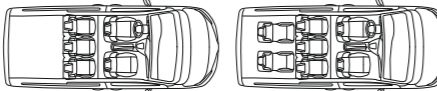
TAMAÑO	MEDIA	LARGA
PUERTA LATERAL DERECHA		
PUERTA LATERAL IZQUIERDA		
PUERTAS TRASERAS		
PLAZAS		
MOTOR	1.5 D 75 kW (100 CV) 6 M/T 1.5 D 97 kW (130 CV) 6 M/T y 8 A/T	1.5 D 97 kW (130 CV) 6 M/T
BATERÍA	50 KWH	—



Modelo visualizado Combi VX.



BIENVENIDO A TU ZONA DE CONFORT

Siéntate, relájate y disfruta del viaje. Ya sea al volante o como pasajero, no cabe duda de que el Toyota Proace City Combi impresiona. Con capacidad para transportar hasta 7 personas ofrecen dos cómodos asientos individuales plegables, retráctiles, deslizables y desmontables en la tercera fila, y un banco retráctil y plegable 2/3 – 1/3 hasta el suelo en la segunda fila permitiendo ajustar el espacio para las piernas y el área de carga como desees.

Con tecnología de activación por voz y pantalla táctil, el Proace City Combi ofrece lo último en multimedia y conectividad. Como en la versión Van, la pantalla de 20 cm (8") te permite conectar tu Smartphone y disfrutar de toda la conectividad de MirrorLink®, Apple CarPlay con asistencia Siri y Android Auto™ con asistente de Google y Bluetooth®.



BANCO 2/3-1/3 2° FILA

El banco retráctil y plegable 2/3-1/3 hasta el suelo de la 2° fila maximiza la capacidad de carga. Los asientos también incluyen ISOFIX.



2 ASIENTOS INDIVIDUALES 3° FILA

La 3° fila incorpora dos cómodos asientos individuales, plegables retráctiles, deslizables y desmontables.



PANTALLA MULTIMEDIA TOYOTA TOUCH*2 DE 20 CM (8")

Ofrece acceso a audio y Bluetooth®, así como conexiones USB/Aux-in.



TOYOTA CONNECT (APPLE CARPLAY Y ANDROID AUTO™)

Enchúfalo y Toyota Connect creará una imagen de tu Smartphone. Ahora, escuchar música y realizar llamadas telefónicas resulta aún más sencillo.

PORQUE LA SEGURIDAD NO ES NEGOCIABLE

Proace City Combi ofrece los mayores niveles de seguridad de su clase gracias a Toyota Safety Sense. Cuenta con importantes funciones de seguridad de serie, entre las que se incluyen el Reconocimiento de señales de tráfico, Sistema de seguridad pre-colisión con detector de peatones, Sistema de seguridad pre-colisión con detector de peatones, Control crucero adaptativo con limitador de velocidad y Avisador de cambio involuntario de carril con control de dirección. Proace City Combi siempre cuidará de ti y de tus pasajeros.

Sistema de seguridad pre-colisión con detector de peatones

Cuando se detecta un riesgo de colisión, se alerta al conductor con avisos visuales y sonoros. Si el conductor no frena a tiempo, los frenos se activan automáticamente para prevenir o mitigar la colisión.

Reconocimiento de señales de tráfico

Analiza las señales de tráfico de la vía, mostrando información de utilidad, como el límite de velocidad en la pantalla TFT del cuadro de mandos.

Sistema de alerta por pérdida de atención del conductor

La alerta hace saltar una advertencia acústica y visual si el vehículo no ha parado 2 horas a velocidades por encima de 65 km/h. El sistema de detección de fatiga vigila las variaciones en la posición del vehículo en carretera e intensifica las advertencias.

Avisador de cambio involuntario con corrección de la dirección

Si el vehículo comienza a desviarse del centro del carril de forma voluntaria, se aplica la asistencia de dirección para corregir su curso.

Control de crucero con limitador de velocidad

Mantiene una velocidad prefijada por el conductor de forma automática, sin necesidad de que tenga que seguir acelerando. La velocidad preestablecida se muestra en la pantalla del velocímetro y comenzará a parpadear cuando el vehículo sobrepase la velocidad preestablecida.

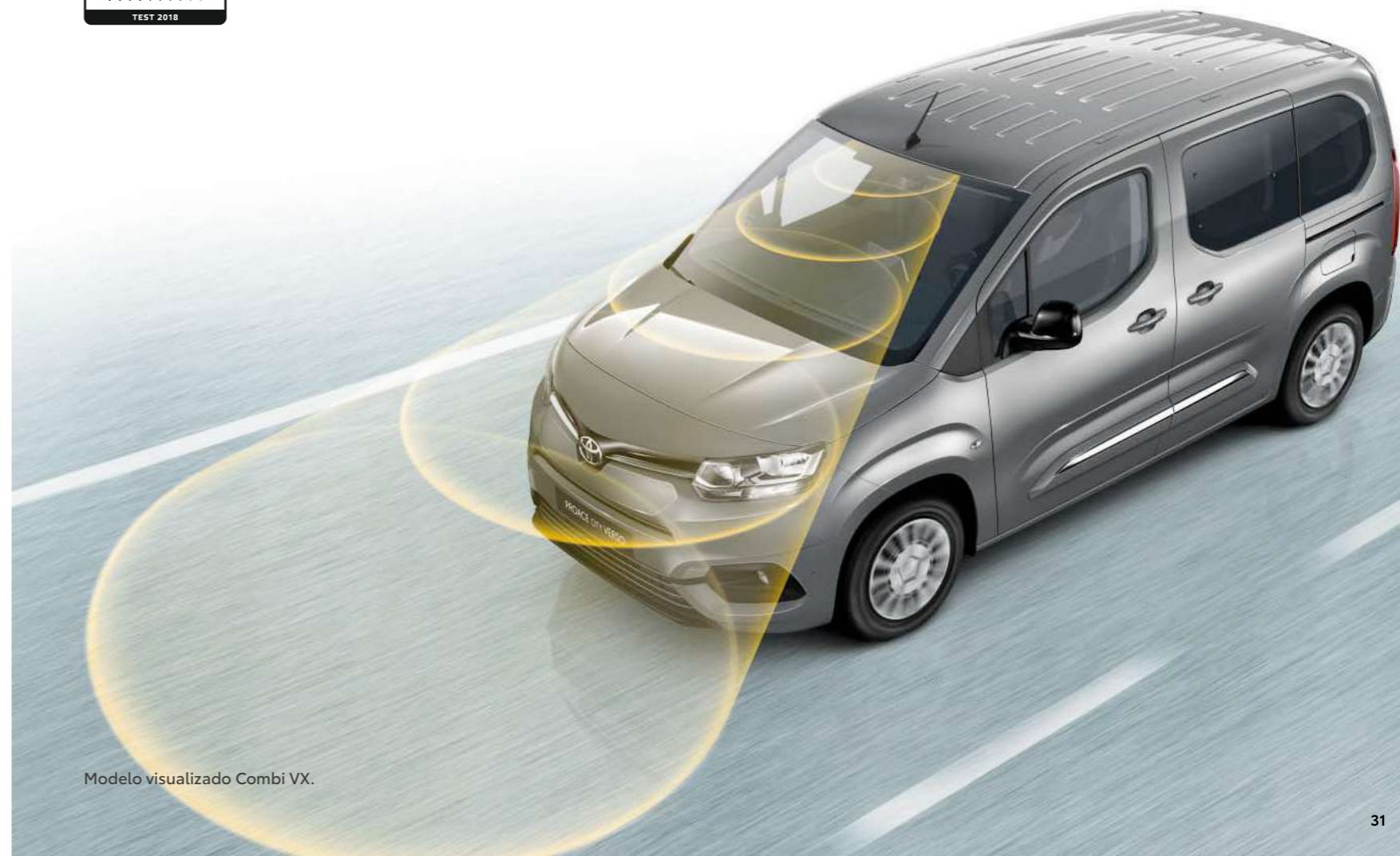

Modelo visualizado Combi VX.

COMBI VX



TAMAÑOS

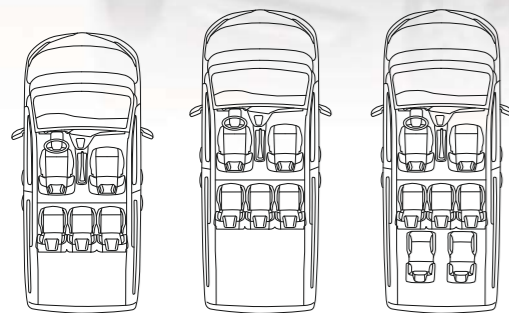

Media 5 plazas

Larga 5 plazas

Larga 7 plazas

CARACTERÍSTICAS PRINCIPALES

- 5 o 7 plazas
- Asiento conductor con ajuste manual de altura
- Asiento pasajero delantero individual
- Asientos traseros 2ª fila banco reclinable y deslizante manualmente plegable (1/3 : 2/3) y retráctil
- Asientos traseros 3ª fila con 2 asientos individuales, plegables, retráctiles, deslizables y extraíbles (disponible en larga)
- Bandeja cubremaletero rígida (media) o retráctil (larga)
- Climatizador manual
- Control de estabilidad (VSC)*
- Faros antiniebla delanteros
- Pantalla multimedia Toyota Touch®2 de 20 cm (8")
- Puerta lateral derecha e izquierda deslizables
- Portón trasero con ventana fija
- Retrovisor interior día/noche
- Sistema de integración móvil (Apple CarPlay + Android Auto™)
- Red separadora de carga
- Sensor de lluvia y luz (1.5D 97kW (130CV) 8AT)*
- Tapicería de tela gris Toyota Manhattan
- Toyota Safety Sense
- Rueda de repuesto
- Ventanas laterales 2ª fila practicables y 3ª fila fijas

* No disponible en versión eléctrica.

§ Mediciones realizadas bajo ciclo de ensayo WLTP.



ACABADOS

MOTORES

ELÉCTRICO

Batería 50 kWh

Potencia **100 kW (136 CV)**

Consumo eléctrico combinado[§] **187–227 Wh/km**

Emisiones CO₂[§] **0 g/km**

Disponible **Combi VX media**

DIESEL

1.5 D 75 kW (100 CV) 6 M/T

Potencia **75 kW (100 CV)**

Consumo de combustible[§] **4,9–5,9 l/100 km**

Emisiones CO₂[§] **129–154 g/km**

Disponible **Combi VX media**

1.5 D 97 kW (130 CV) 6 M/T

Potencia **97 kW (130 CV)**

Consumo de combustible[§] **5,0–5,9 l/100 km**

Emisiones CO₂[§] **130–154 g/km**

Disponible **Combi VX media y larga**

LLANTAS



Llantas acero con tapacubos de 16"

1.5 D 97 kW (130 CV) 8 A/T

Potencia **97 kW (130 CV)**

Consumo de combustible[§] **5,2–6,2 l/100 km**

Emisiones CO₂[§] **137–163 g/km**

Disponible **Combi VX media**

ACCESORIOS

Los accesorios originales de Toyota te ofrecen opciones para personalizar tanto el interior como el exterior de tu Proace City para adaptarse a las necesidades de tu negocio.



BARRAS TRANSVERSALES

Las barras bloqueables y sencillas de instalar son la base para transportar artículos como portabicis o cofres portaequipajes.



BACA PLATAFORMA EN ALUMINIO

La estructura hecha de aluminio proporciona resistencia y larga duración. Permite cargar todo tipo de equipajes.



BOLAS DE REMOLQUE

Toyota ofrece una amplia gama de bolas de remolque para Proace City. Tipo Placa, tipo Brida o Mixta, permite remolcar cualquier tipo de remolque que necesites.



ALFOMBRILLAS DE GOMA

Vienen de serie con este modelo. Evita que los líquidos, barro o cualquier tipo de suciedad se impregne en el interior de tu vehículo con su material impermeable.

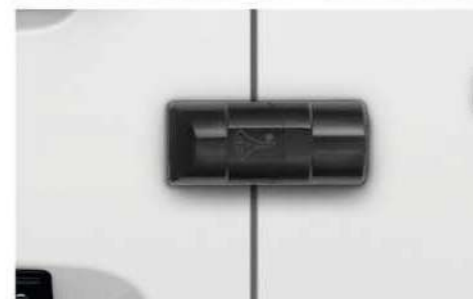

CANDADOS DE SEGURIDAD

Protege la mercancía que está en el interior del vehículo con nuestros candados, de tal manera que sea imposible acceder al interior de la zona de carga.

El ArmaDLock ofrece una robusta estructura de cerradura de aluminio y utiliza un sistema de cierre con pestillo.



El Mul-T-Lock se integra con el exterior y los usos del vehículo un bloqueo de 3 vías patentado.

For the full range of accessories, please visit the Toyota retailer website.

MARCA LA DIFERENCIA CON ESTILO EN SU TRABAJO



1



2



4



3



5

- 1. Tela gris**
De serie en VAN GX PLUS
- 2. Tela gris Toyota Manhattan**
De serie en Combi VX
- 3. Llantas acero de 15"**
De serie en Van GX PLUS 1.5 D 75 kW (100 CV) carga 650 kg
- 4. Llantas acero de 16"**
De serie en Van GX PLUS 1.5 D 75 kW (100 CV) y 97 kW (130 CV) y batería de 50 kWh
- 5. Llantas acero con tapacubos de 16"**
De serie en Combi VX

- 6. EPR Blanco Polar**
- 7. EVL Gris Falcon***
- 8. KCA Plata Atomium***
- 9. KTV Negro Misty**



6



7



8



9

* Pintura metalizada.

ESPECIFICACIONES

CONSUMO Y EMISIONES	VAN ELÉCTRICA	VAN		COMBI ELÉCTRICA	COMBI		
	50 kWh	1.5 D 75 kW (100 CV) 6 MT	1.5 D 97 kW (130 CV) 6 MT	50 kWh	1.5 D 75 kW (100 CV) 6 MT	1.5 D 97 kW (130 CV) 6 MT	1.5D 97 kW (130 CV) 8AT
Consumo de combustible							
Consumo combinado WLTP (l/100 km)	–	5,0–5,9	5,0–5,9	–	4,9–5,9	5,0–5,9	5,4–6,2
Consumo eléctrico combinado (Wh/km) (VL-VH)	187–227	–	–	187–227	–	–	–
Capacidad del depósito de combustible (litros)	–	53	53	–	53	53	53
Combustible							
Emisiones CO ₂ combinado WLTP (g/km)	–	131–156	141–158	–	129–154	130–154	141–163
Emisiones realizadas bajo ciclo de ensayo WLTP							
Clasificación	EURO 6AX	EURO 6 AQ	EURO 6 AQ	EURO 6AX	EURO 6AP	EURO 6AP	EURO 6AP
Monóxido de Carbono, CO (mg/km)	–	54,7	68,8	–	51,7	52,8	52,8
Óxidos de Nitrógeno, NOx (mg/km)	–	48,8	61,1	–	51,1	49,2	49,2
Hidrocarburos, THC & Óxidos de Nitrógeno, NOx (mg/km)	–	52,9	64,1	–	54,2	53	53
Partículas de humo (mg/km)	–	0,28	1,83	–	0,38	0,48	0,48
Ruido dB(A)	68	68	68	68	68	68	68

Los niveles de consumo de combustible así como de emisión de CO₂ se miden en un entorno controlado, de acuerdo con los requisitos de la directiva Europea. Para más información, o si está interesado en los valores de un vehículo con distinto acabado, por favor contacte con Toyota España S.L.U. o su concesionario Toyota. El tipo de conducción junto con otros factores (condiciones de la carretera, tráfico, condición del vehículo, equipo instalado, carga, número de pasajeros, etc.) juega un papel en el consumo de combustible y emisiones de CO₂.

MOTOR

Motor	–	YHY (YH01)	YHZ (YH01)	–	YHY (YH01)	YHZ (YH01)	YHZ (YH01)
Número de cilindros	–	4 en línea	4 en línea	–	4 en línea	4 en línea	4 en línea
Sistema de inyección	–	Inyección directa	Inyección directa	–	Inyección directa	Inyección directa	Inyección directa
Cilíndrada m ³ (cc)	–	1499	1499	–	1499	1499	1499
Diámetro x carrera (mm x mm)	–	75 x 84,8	75 x 84,8	–	75 x 84,8	75 x 84,8	75 x 84,8
Ratio de compresión	–	16,4/1	16,4/1	–	16,4/1	16,4/1	16,4/1
Potencia máxima (kW/CV DIN)	100/136	75/100	96/130	100/136	75/100	96/130	96/130
Par máximo (Nm/rpm)	260/3674	250/1750	300/1750	260/3674	250/1750	300/1750	300/1750

BATERÍA	VAN ELÉCTRICA	VAN		COMBI ELÉCTRICA	COMBI		
	50 kWh	1.5 D 75 kW (100 CV) 6 MT	1.5 D 97 kW (130 CV) 6 MT	50 kWh	1.5 D 75 kW (100 CV) 6 MT	1.5 D 97 kW (130 CV) 6 MT	1.5D 97 kW (130 CV) 8AT
Tipo	Ion litio	–	–	Ion litio	–	–	–
Refrigeración	Líquida	–	–	Líquida	–	–	–
Capacidad (kWh)	50	–	–	50	–	–	–
Peso (Kg)	340	–	–	340	–	–	–
Tensión nominal de la batería (V)	302.4	–	–	302.4	–	–	–
Autonomía eléctrica WLTP (km)	293–245	–	–	293–245	–	–	–

TRANSMISIÓN

Tipo	Automática	Manual	Manual	Automática	Manual	Manual	Automática
------	------------	--------	--------	------------	--------	--------	------------

PRESTACIONES

Aceleración 0–100 km/h (seg)	11,2	11,5	9,8	11,2	12,7	10,3–10,7	11
Velocidad máxima	135	172	185	135	172	186	184

SUSPENSIÓN

Suspensión delantera	Pseudo MacPherson	Pseudo MacPherson	Pseudo MacPherson	Pseudo MacPherson	Pseudo MacPherson	Pseudo MacPherson	Pseudo MacPherson
Suspensión trasera	Eje de torsión	Eje de torsión	Eje de torsión	Eje de torsión	Eje de torsión	Eje de torsión	Eje de torsión

FRENOS

Frenos delanteros	Discos ventilados						
Frenos traseros	Discos sólidos						

ESPECIFICACIONES

MASAS Y DIMENSIONES	VAN ELÉCTRICA		VAN			
	50 kWh		1.5 D 75 kW (100 CV) 6 MT		1.5 D 97 kW (130 CV) 6 MT	
	MEDIA	LARGA	MEDIA	LARGA	MEDIA	LARGA
Longitud total (mm)	4403	4753	4403	4753	4403	4753
Anchura total (mm)	1884	1848	1848	1848	1848	1848
Altura total (mm)	1796-1880	1796-1880	1796-1880	1796-1880	1796-1860	1796-1880
Vía delantera (mm)	1553-1563	1553-1563	1553-1563	1553-1563	1553-1563	1553-1563
Vía trasera (mm)	1567-1577	1567-1577	1567-1577	1567-1577	1567-1577	1567-1577
Voladizo delantero (mm)	892	892	892	892	892	892
Voladizo trasero (mm)	726	886	726	886	726	886
Distancia entre ejes (mm)	2785	2975	2785	2975	2785	2975
Distancia al suelo (mm)	160	160	160	160	160	160
Longitud máxima de la zona de carga (mm)	1817	2167	1817	2167	1817	2167
Anchura máxima entre los laterales de la zona de carga (mm)	1630	1630	1630	1630	1630	1630
Anchura máxima entre los pasos de las ruedas de la zona de carga (mm)	1229	1229	1229	1229	1229	1229
Altura máxima de la zona de carga (mm)	1200	1200	1200	1200	1200	1200
Volumen de carga (m³)	3,3	3,9	3,3	3,9	3,3	3,9
Número de Europalets	2	2	2	2	2	2
Capacidad de carga máxima (kg)	800	750	650/1000	1000	1000	1000
Masa máxima autorizada (kg)	3140/3160	3135/3150	2020	2380	2370	2380/2400
Masa en orden de marcha (kg)	2390-2410	2385-2400	1437	1501	1458	1501
Capacidad de remolque con freno (kg)	750	750	1200/1500	1200	1200	1200
Capacidad de remolque sin freno (kg)	750	750	710/750	750	720	750

MASAS Y DIMENSIONES	COMBI ELÉCTRICA	COMBI			1.5 D 97 kW (130 CV) 8 AT		
	50 kWh	1.5 D 75 kW (100 CV) 6 MT		1.5 D 97 kW (130 CV) 6 MT			
	MEDIA	MEDIA	LARGA	MEDIA	LARGA	LARGA - 7 PLAZAS	MEDIA
Longitud total (mm)	4403	4403	4753	4403	4753	4753	4403
Anchura total (mm)	1848	1848	1848	1848	1848	1848	1848
Altura total (mm)	1796-1880	1880	1796-1880	1796-1880	1880	1880	1880
Vía delantera (mm)	1553-1563	1553-1563	1553-1563	1553-1563	1563	1563	1563
Vía trasera (mm)	1567-1577	1567-1577	1567-1577	1567-1577	1577	1577	1577
Voladizo delantero (mm)	892	892	892	892	892	892	892
Voladizo trasero (mm)	726	726	886	726	886	886	886
Distancia entre ejes (mm)	2785	2785	2975	2785	2975	2975	2975
Distancia al suelo (mm)	160	160	160	160	160	160	160
Masa máxima autorizada (kg)	2120	2120	2140	2130	2140	2310	2105
Masa en orden de marcha (kg)	1505	1505	1596	1505	1596	1615	1505
Capacidad de remolque con freno (kg)	750	1300	1250	1500	1450	1250	1300
Capacidad de remolque sin freno (kg)	750	750	750	750	750	750	750

ESPECIFICACIONES

VOLUMEN* Y PROFUNDIDAD DEL MALETERO COMBI

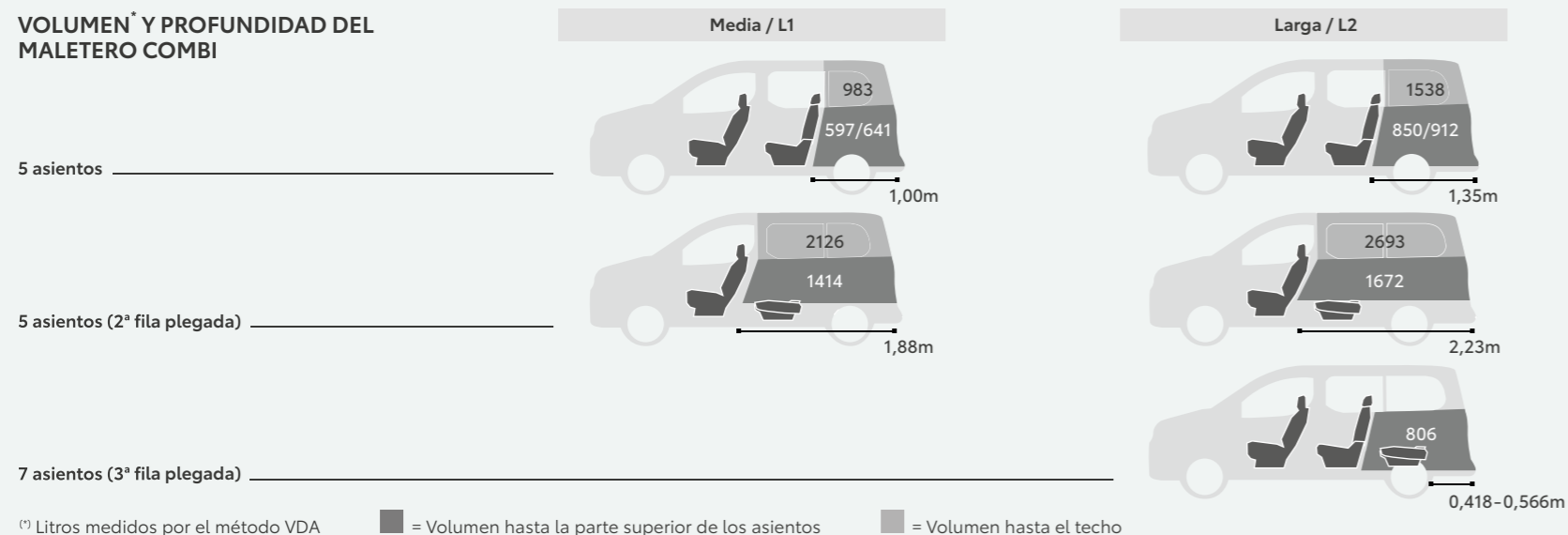

⁽¹⁾ Litros medidos por el método VDA

= Volumen hasta la parte superior de los asientos
 = Volumen hasta el techo



1.796-1.860 / 1.812-1.860 / 1.880 mm



726 / 886 mm 2.785 / 2.975 mm 892 mm

4.403 / 4.753 mm



1.568-1.577 / 1.549-1.568 / 1.577 mm

1.848 mm

EQUIPAMIENTO

DISEÑO EXTERIOR

	VAN GX PLUS	COMBI VX
Antena corta	●	●
Cubierta rail puerta lateral deslizante color carrocería	● [§]	●
Inserciones inferiores cromadas puertas laterales	—	●
Molduras puertas laterales en negro	●	—
Molduras puertas laterales en color carrocería	—	●
Paragolpes delantero negro	●	—
Paragolpes delantero color carrocería	—	●
Paragolpes trasero negro	●	—
Paragolpes trasero color carrocería	—	●
Parrilla frontal negra	●	●
Retrovisores exteriores negros	●	—
Retrovisores exteriores color carrocería	—	●
Tiradores de puertas exterior color carrocería	—	●
Tiradores de puertas exteriores negros	●	●

CONFORT EXTERIOR

Apertura puertas traseras 180°	●	—
Dos puertas laterales deslizables manualmente	—	●
Dos ventanas laterales abatibles en la 2ª fila	—	●
Dos ventanas laterales fijas en la 3ª fila	—	●
Portón trasero	—	●
Puertas traseras paneladas	●	—
Retrovisores exteriores ajustable eléctricamente	●	●
Retrovisores exteriores calefactables	●	●

* No disponible en la versión eléctrica. § Solo en Larga.

● = De serie ○ = Opcional — = No disponible

EQUIPAMIENTO

CONFORT EXTERIOR	VAN GX PLUS	COMBI VX
Retrovisores exteriores plegables manualmente	●	●
Sensor de luz	●	●
Sensor de lluvia	●	● ^{*§}
Sistema de arranque con llave	●	●
Una puerta lateral deslizante manualmente (lado derecho)	●	–
Puertas laterales deslizables manualmente	–	●
Ventana fija portón trasero	–	●

DISEÑO INTERIOR

Asiento de tela gris	●	–
Asiento de tela Toyota Manhattan	–	●
Freno de estacionamiento electrónico	● ^{**}	● ^{**}
Mamparo completo	●	–
Protector en la zona de carga de plástico	●	–
Tirador interior de puertas cromado	–	●
Tirador interior de puertas negro	●	–
Volante de uretano de 3 radios	●	●

CONFORT INTERIOR

Asiento conductor con ajuste manual de altura	●	●
Asiento conductor con soporte lumbar	●	–
Asiento pasajero individual	●	●

CONFORT INTERIOR	VAN GX PLUS	COMBI VX
Asiento pasajero reclinable y deslizante manualmente	–	●
Asientos traseros 2ª fila banco retráctil y plegable 1/3 : 2/3 hasta el suelo	–	●
Asientos traseros 3ª fila con 2 asientos individuales, plegables, retráctiles, deslizables y extraíbles	–	● ^{§§}
Bandeja cubremaletero rígida	–	● ^º
Bandeja cubremaletero retráctil	–	● ^{§§}
Bloqueo de puertas seguro infantil	–	●
Cierre centralizado automático	●	● ^{**}
Climatizador manual	●	●
Elevallas eléctrico delantero	●	●
Elevallas pasajero función anti-atrapamiento	●	●
Filtro de polen	●	●
Ganchos para sujeción de red zona de carga	–	●
Iluminación conductor y pasajero	●	●
Iluminación de cortesía en puertas	–	●
Iluminación del habitáculo	●	●
Iluminación del habitáculo 2ª fila	–	●
Iluminación del maletero	●	●
Indicador de marcha engranada (GSI)	●	●
Información limitador de velocidad	–	●
Limpiaparabrisas trasero	–	●

* No disponible en la versión eléctrica.

§ Solo en automática.

º Solo en media.

** Exclusivo en la versión eléctrica.

§§ Solo en larga.

● = De serie

○ = Opcional

– = No disponible

EQUIPAMIENTO

CONFORT INTERIOR	VAN GX PLUS	COMBI VX
Luneta trasera desempañable	–	●
Mandos de audio detrás del volante	●	●
Mandos de audio en el volante	–	●*§
Mandos de control crucero detrás del volante	●	●
Pantalla TFT 9 cm (3,5") en cuadro de mandos estándar	●*	●
Pantalla TFT a color con información de EV	●	●
Protect tapicería	●	●
Red separadora de carga	–	●
Respaldo de pasajero plegable	●	●
Retrovisor interior día/noche	●	●
Tacómetro analógico	●	●
Velocímetro analógico	●	●

ALMACENAJE

Bolsillos en puertas delanteras	●	●
Cofre de almacenamiento bajo el suelo	●	●
Cofre de almacenamiento superior	●	●
Consola portaobjetos	–	●
Compartimento almacenamiento conductor abierto	●	●

ALMACENAJE	VAN GX PLUS	COMBI VX
Compartimento almacenamiento pasajero cerrado	●	●
Portabebidas 0,5 litros	●	–
Portabebidas 0,25 litros	–	●
Portabebidas delanteros	●	●
Portavasos delanteros	–	●
Portavasos traseros	–	●

MULTIMEDIA

2 altavoces	●	–
6 altavoces	–	●
Bluetooth	●	●
Pantalla multimedia Toyota Touch®2 de 20 cm (8")	●	●
Puerto USB	●	●
Radio con display audio analógico	●	●
Sistema de integración móvil (Apple CarPlay + Android Auto™)	●	●

* No disponible en la versión eléctrica.

§ Solo en automática.

° Exclusivo en la versión eléctrica.

● = De serie

○ = Opcional

– = No disponible

EQUIPAMIENTO

SEGURIDAD	VAN GX PLUS	COMBI VX
6 airbags (pasajero y laterales : lateral 1ª fila + cortinilla 1ª fila y 2ª fila)	●	●
Alerta de casancio del conductor	–	●
Anclaje ISOFIX	–	●
Asistente de arranque de pendiente (HAC) con control eléctrico de estabilidad (ESC)	●	●
Asistente de frenada (BA)	●	●
Control de estabilidad (VSC)	●	●*
Control de presión de neumáticos (TPWS)	●	●
Distribución eléctrica de frenada EBD + ABS	●	●
Faros antiniebla delanteros	●	●
Luces de circulación diurna	●	●*
Rueda de repuesto	●	●
Sensores de aparcamiento	●	●
Sistema de llamada de emergencia (E-call)	●	●

TOYOTA SAFETY SENSE	VAN GX PLUS	COMBI VX
Avisador de cambio involuntario de carril (LDA) con control de dirección	–	●
Control de cruceo con limitador de velocidad	–	●
Reconocimiento de señales de tráfico	–	●
Sistema de seguridad pre-colisión con detector de peatones	–	●

PRESTACIONES, TRANSPORTE Y PROTECCIÓN

Carga 650 kg	●	–
Carga 1000 kg	●	–
6 ganchos interiores en zona de carga	●	–
2 llaves con control remoto	●	●
Preinstalación bola de remolque	●	–
Stop & Start	●	●*

* No disponible en la versión eléctrica.

§ Exclusivo en la versión eléctrica.

● = De serie

○ = Opcional

– = No disponible

TOYOTA PROFESSIONAL. TU SOCIO COMERCIAL

Toyota sabe que los negocios nunca son solo negocios, y por eso hemos creado una gama de vehículos comerciales en los que puedes confiar. Elige entre nuestros nuevos modelos compactos Proace City, Proace, Land Cruiser o el legendario Hilux y pon tu negocio en buenas manos. Puedes contar con nuestros concesionarios de Toyota Professional para seguir en movimiento. Con técnicos altamente capacitados y una amplia gama de servicios creados pensando en ti, Toyota Professional te ofrece el respaldo que necesitas para tu total tranquilidad.



RECORDATORIO DE MANTENIMIENTO PROACTIVO

Si tienes que pasar tus mantenimientos no tienes que preocuparte, Toyota se encargará de enviarte notificaciones para que no se te olviden y puedas continuar con tu negocio. Así de sencillo.



CITA EN TALLER EN MENOS DE 24 HORAS

El tiempo es oro, así que garantizamos la concesión de cita en menos de 24 horas para no paralizar tu trabajo.



CERTIFICADO MEDIOAMBIENTAL ISO 14001

Garantiza el cumplimiento de la legislación medioambiental.



CITA PRIORITARIA MULTICANAL

Pondremos a tu alcance distintos medios para que puedas solicitar cita prioritaria.



RECEPCIÓN INMEDIATA EN TALLER EN CASO DE INCIDENCIA

Algunas cosas sencillamente no pueden esperar. Por eso hemos creado una Recepción inmediata en taller en caso de incidencia. Realmente, no podría ser más rápido.

TU COMPLETA TRANQUILIDAD CON TOYOTA



CALIDAD DE SERVICIO

Es recomendable realizar un chequeo del estado de tu Toyota al menos cada año o por kilómetros dependiendo de cuando correspondan los mantenimientos según el motor de tu coche*.

TOYOTA CARE

Ahorrarás hasta un 20% en los mantenimientos de tu coche. Contrata tu paquete de 4 ó 5[§] mantenimientos y cuando toque la revisión sólo tendrás que llevarlo a tu taller, de lo demás nosotros nos encargamos.

PIEZAS ORIGINALES

En nuestra red de talleres oficiales utilizamos componentes originales, testados y aprobados por Toyota.

EXTENSIÓN DE GARANTÍA TOYOTA LIFE

Antes de finalizar la garantía de fábrica y tras realizar un chequeo completo disfruta sin costes adicionales de una extensión de garantía renovable año tras año en cada revisión hasta el 10º año ó 160.000 km (lo que primero ocurra).

GARANTÍA INTEGRAL

Cada nuevo Toyota tiene una garantía comercial a 3 años/100.000 km que cubre cualquier defecto causado por un error de fabricación**.

CHEQUEO INTEGRAL DE COMPONENTES MECÁNICOS Y ELECTRÓNICOS

En cada mantenimiento revisamos el coche por dentro y por fuera para saber cómo están las centralitas y en general toda la electrónica.

SEGURIDAD AÑADIDA

El sistema de seguridad añadida de Toyota resiste la rigurosa prueba de ataque de 5 minutos de la industria de seguros.

TOYOTA EUROCARE

Disfruta de la tranquilidad de conducir con la asistencia en carretera Toyota Eurocare gratuita, en 40 países europeos durante 3 años.

ACCESORIOS ORIGINALES

Los accesorios de Toyota están diseñados y fabricados con el mismo cuidado, calidad y atención al detalle que los vehículos Toyota. Todos los accesorios están cubiertos por una garantía de 3 años cuando se adquieren junto con el vehículo^{§§}.

Si deseas obtener más información, visita:
<https://www.toyota.es/service-and-accessories/warranty-and-assistance/>

* Para conocer los controles específicos del estado y la seguridad, consulta con tu concesionario.

§ Consulta en tu Concesionario los modelos disponibles con paquete de 5 mantenimientos.

** La garantía comercial no afecta a los derechos reconocidos a los consumidores por la Ley de Consumidores y Usuarios en los términos y condiciones establecidos en dicha Ley.

§§ Para obtener los detalles específicos de la garantía, consulta con tu concesionario



Toyota
Professional

PROACE CITY & PROACE CITY LA SOCIA PERFECTA

www.toyota.es

En la medida de nuestro conocimiento, toda la información contenida en el presente catálogo es correcta en el momento de su impresión. Los detalles de las especificaciones y el equipo que se facilitan en este catálogo están sujetos a condiciones y requisitos locales y, por lo tanto, podrían diferir de los modelos existentes en su zona. Por favor, solicite a su concesionario los datos sobre sus especificaciones y equipamiento locales. • Los colores de la carrocería del vehículo pueden diferir ligeramente de los de las fotografías impresas en este catálogo. • Toyota España S.L.U. se reserva el derecho de modificar cualquier detalle relativo a las especificaciones y el equipo sin previo aviso. • © 2023 Toyota España, S.L.U. • Está prohibida la reproducción total o parcial, por cualquier medio, de esta publicación sin el consentimiento previo por escrito de Toyota España S.L.U.